



EVROPSKÁ UNIE
Evropský fond pro regionální rozvoj
Integrovaný regionální operační program



MINISTERSTVO
PRO MÍSTNÍ
ROZVOJ ČR

DODATEK č. 2

(MJ-SML/0068/2018-2)

ke Smlouvě o dílo č. MJ-SML/0068/2018 ze dne 30.01.2018 na zhotovení stavby
„Sociální bydlení, Tylova 652, Jeseník“

uzavřený níže uvedeného dne, měsíce a roku mezi stranami

Objednatel: město Jeseník
Sídlo: Masarykovo nám. 1/167, 790 01 Jeseník
IČO: 00302724
DIČ: CZ00302724
Zastoupen: Mgr. Bc. Zdeňka Blišťanová, 1. místostarostka
Bankovní spojení: [REDACTED]
Číslo účtu: [REDACTED]
Tel.: [REDACTED]
ID datové schránky: vhwbbwm9
Zástupce pro věci technické: [REDACTED], vedoucí Oddělení investic MěÚ Jeseník
tel.: [REDACTED], e-mail: [REDACTED]
[REDACTED], referent Oddělení investic MěÚ Jeseník
tel.: [REDACTED] e-mail: [REDACTED]

(dále jen: „objednatel“)

a

Zhotovitel: René Švancara
Sídlo: Školní 51/14, 790 01 Jeseník
IČO: 64999653
DIČ: CZ7101105770
Zápis v OR: Živnostenský úřad Jeseník
Zastoupen: Reném Švancarou
Bankovní spojení: [REDACTED]
Číslo účtu: [REDACTED]
Tel/mail: [REDACTED] / [REDACTED]
ID datové schránky: [REDACTED]
Zástupce pro věci technické: René Švancara
(dále jen: „zhotovitel“)

I.

Úvodní ustanovení

1. Dne 30.01.2018 byla mezi účastníky tohoto dodatku č. 2 uzavřena smlouva o dílo č. MJ-SML/0068/2018 ve znění dodatku č. 1 ze dne 06.03.2018 (dále jen „smlouva“), jejímž předmětem je zhotovení stavby „Sociální bydlení, Tylova 652, Jeseník“, jak je předmět smlouvy vymezen v čl. III. smlouvy.
2. V intencích čl. XVI. Závěrečná ujednání, odst. 1. smlouvy je uzavírán následující dodatek č. 2, kterým smluvní strany upravují, případně mění některá dále uvedená smluvní ujednání.

II.

Předmět dodatku

1. Rozsah díla se upravuje a to ve znění Změnových listů č. 1, 2 a 3 podrobně vymezujících provedené změny, které nemění celkovou povahu veřejné zakázky a jejichž hodnota je nižší než finanční limit



pro nadlimitní veřejnou zakázku a nižší než 15 % původní hodnoty závazku ze smlouvy na veřejnou zakázku na stavební práce v souladu s ust. § 222 odst. 4 zákona č. 134/2016 Sb., o zadávání veřejných zakázek:

Změnový list	Vícepráce v Kč bez DPH	Méněpráce v Kč bez DPH	Rozdíl v Kč bez DPH
Změnový list č. 1	251.997,79	0,00	251.997,79
Změnový list č. 2	87.250,10	109.601,74	-22.351,64
Změnový list č. 3	123.036,02	0,00	123.036,02
Celkem	462.283,91	109.601,74	352.682,17
Hodnota změny		v Kč bez DPH	v %
Hodnota změny (vícepráce + méněpráce)		571.885,65	7,12

2. Celková smluvní cena se tedy navyšuje o 352.682,17 Kč bez DPH.
3. Smluvní strany sjednávají změnu čl. IV. Cena díla odst. 1 smlouvy tak, že nově zní následovně:

Celková cena bez DPH 8.385.038,17 Kč
DPH 15 % 1.257.755,73 Kč
Celková cena s DPH 9.642.793,90 Kč

(slovy: devětmiliónůšestsetčtyřicetdvatisícsemsetdevadesát tři korun českých a devadesát haléřů s DPH).

4. V ostatních částech zůstává smlouva beze změn.

III. Závěrečná ustanovení

1. Tento dodatek č. 2 nabývá platnosti dnem jeho podpisu oběma smluvními stranami.
2. Tento dodatek č. 2 je sepsán ve čtyřech vyhotoveních, přičemž objednatel obdrží tři a zhotovitel jedno vyhotovení.
3. Smluvní strany prohlašují, že tento dodatek č. 2 je projevem jejich pravé a svobodné vůle a na důkaz toho připojují své podpisy.
4. Dodatek nabývá účinnosti dnem jeho zveřejnění v registru smluv.
5. Schvalovací doložka dle ustanovení § 41 odst. 1 zákona č. 128/2000 Sb., o obcích, ve znění pozdějších předpisů: Tento dodatek č. 2 ke smlouvě ve znění dodatku č. 1 schválila Rada města Jeseník dne 11.05.2018, svým usnesením č. 3844.
6. Nedílnou součástí tohoto dodatku jsou tyto přílohy:

Změnový list č. 1
Změnový list č. 2
Změnový list č. 3

V Jeseníku dne 14.5.2018

za objednatele
Mgr. Bc. Zdeňka Blišťanova
1. místostarostka



V Jeseníku dne 17.5.2018

za zhotovitele
René Švančara

STAVEBNÍ PR
René ŠVANČA
Školní 51/14, 790 01
IČ: 649 99 653, DIČ: CZ710
mob :

ZMĚNOVÝ LIST Č.1 - SKLADBA PODLAH

Stavba: Sociální bydlení, Tylova 652, Jeseník

Registrační číslo projektu: CZ.06.2.56/0.0/0.0/16_033/0003010

Projektová dokumentace:

Rekonstrukce panelového bytového domu Tylova 652, Jeseník

Změny předkládá: zhotovitel

Zhotovitel - René Švancara, Školní 51/14, 790 01 Jeseník

Objednatel – Město Jeseník, Masarykovo nám. 1/167, 790 01 Jeseník

1) Zdůvodnění a popis navrhovaných změn stavby:

Při demontáži podlahových krytin podle PD bylo zjištěno, že skutečná skladba podlah ne všude odpovídá skladbě uvedené v PD, která předpokládala pod nášlapnými vrstvami (PVC, dlažby, vlysy v pokojích) cementový potěr, separační vrstvu a stropní panel.

Oproti předpokladu projektanta, který vycházel z jemu dostupných podkladů a známých zvyklostí u těchto panelových domů, je jiná skladba podlah pokojů v bytech, a to ve vrstvě vyrovnávacího písku – tl. cca 60 mm. V pokojích bytů jsou vlysy navíc lepeny asfaltovým lepidlem na hobru.

V chodbách bytů bylo po demontáži PVC zjištěno, že předpokládaný podkladní beton vylitý na písku nemá všude stejnou tloušťku, v některých místnostech (kuchyně a předsíně) je značně rozpraskaný a nestabilní. Proto je nutné všechna taková místa lokálně zasanovat.

Skutečná skladba:

- Byty-pokoje:
1. vlysy 22-24mm lepené do vlysexu
 2. Hobra 10mm
 3. IPA-separační vrstva
 4. Písek-50-70mm - vyrovnávací vrstva
 - vč. zabetonovaných světelných obvodů
 5. Stropní panel

- Chodby:
1. betonová mazanina 20-30mm
 2. Písek-vyrovnávací vrstva 50-60mm

Navrhovaná změna skladby podlah v pokojích v 3NP a 4NP obsahuje likvidaci hobry, lpy a písku, který bude zčásti využit na srovnání podkladu (stropní panely nejsou přesně osazené-diference 10-20mm, některé panely vykazují deformace-prohnutí), na srovnaný podklad bude podle společně dohodnutého řešení položena

protikročejová izolace z EPS 20mm, na ní bude položena separační vrstva a podél stěn dilatační vrstva z mirelonu, a v min tl. 60mm samonivelační vrstva. V pokojích v 2NP a v místě původních pokojů v 1NP bude ze skladby vynechána kročejová izolace, protože pod 2NP již nebudou byty, jen sklepní prostory. Tato skladba je navržena po požadavku investora na minimalizaci vícenákladů. Změna schválena projektantem.

Navrhovaná změna skladby podlah v chodbách bude řešena podle rozsahu a hloubky prasklin. Lokální sanace sestávají z vyřezání rozpraskaných míst, doplnění kvalitní betonové mazaniny a celoplošného sjednocení samonivelační hmotou.

Přílohy:

Příloha č.Z1.1- výkres s novými skladbami č. Z1/008

Příloha č.Z1.2- rozpočet s vyčíslením víceprací

2) Vliv na dopracování projektové dokumentace:

Úprava výkresu řezu, viz příloha.

3) Vliv na termín výstavby:

Bez dopadu

4) Vliv na cenu stavby

Méněpráce (Kč bez DPH):	0,00Kč
Dodatečné stavební práce – vícepráce (Kč bez DPH):	251 997,79Kč
Celkový dopad na cenu (Kč bez DPH)	251 997,79Kč

5) Vyjádření - odsouhlasení změny č. 1:

1. Stanovisko za AD: [redacted] (datum, podpis)

SOUHLAS

2. Stanovisko za TDI: [redacted] (datum, podpis)

SOUHLAS

3. Stanovisko za objednatele: [redacted] (datum, podpis)

SOUHLAS 6.4.2018

4. Potvrzení zhotovitele: René Švancara (podpis)

V Jeseníku dne: 3.4.2018

STAVEBNÍ PRÁCE
René ŠVANCARA
Školní 51/14, 790 01 Jeseník
IČ: 649 99 653 DIČ: C77101105770
mob.: [redacted]

MĚSTO JESENÍK
MĚSTSKÝ ÚŘAD JESENÍK
oddělení investic
90 01 Jeseník

NAVRŽENÉ SKLADBY PODLAH OBYTNÝCH MÍSTNOSTÍ

ZMĚNOVÝ LIST č.1 :

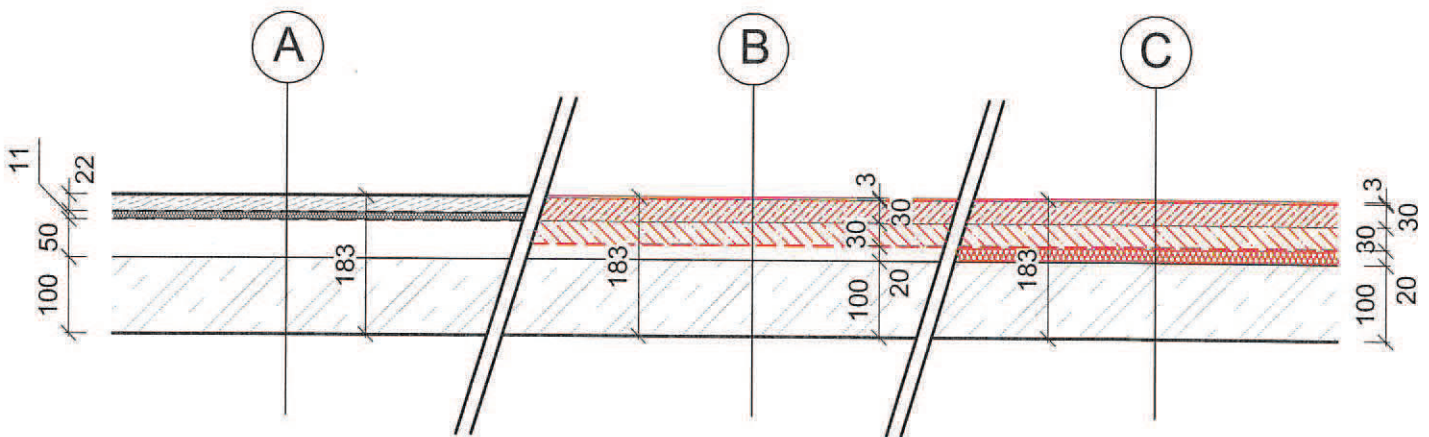

B NOVÁ SKLADBA PODLAHY :

- bez kročejové izolace -

PVC	2,5 mm
SAMONIVELAČNÍ VYROVNÁVACÍ VRSTVA (doplněná)	30 mm
SAMONIVELAČNÍ VYROVNÁVACÍ VRSTVA (projektovaná)	30 mm
Separáční PE folie	-
Demontáž Hobra+IPA+vlysy+30 mm písku	63 mm
Vyrovnávací vrstva písku	20 mm
Stropní ŽB panel	100 mm
Konstrukce celkem :	183 mm

C NOVÁ SKLADBA PODLAHY :

- včetně kročejové izolace -

PVC	2,5 mm
SAMONIVELAČNÍ VYROVNÁVACÍ VRSTVA (doplněná)	30 mm
SAMONIVELAČNÍ VYROVNÁVACÍ VRSTVA (projektovaná)	30 mm
Separáční PE folie	-
Deska izolační kročejova EPS	20 mm
Demontáž Hobra+IPA+vlysy+písek	83 mm
Stropní ŽB panel	100 mm
Konstrukce celkem :	183 mm

A STÁVAJÍCÍ SKLADBA PODLAHY :

Dřevěné vlysy do asfaltu	22 mm
Dřevovláknitá deska Hobra	10 mm
Asfaltový pás IPA	1 mm
Vyrovnávací vrstva písku	50 mm
Stropní ŽB panel	100 mm
Konstrukce celkem :	183 mm



Č.PARÉ:

VYPRACOVAL:	ODPOVĚDNÝ PROJEKTANT:	- projektory a inženýrská kancelář - IČO: 199, 790 01 ČESKÁ LÉSA www.hgm-projekt.cz	
NÁZEV STAVBY: REKONSTRUKCE PANELOVÉHO BYTOVÉHO DOMU TYLOVA 652, JESENÍK		DATUM:	03/2018
INVESTOR: MĚSTO JESENÍK MASARYKOVO NÁM. 1/167, 790 01 JESENÍK		FORMÁT:	1xA4
NÁZEV VÝKRESU: TECHNICKÁ PODPORA STAVBY NÁVRH SKLADBY PODLAHY		STUPEŇ:	TPS
		ČÁST PROJEKTU:	-
		MĚŘÍTKO	Č.V.
		1:10	01

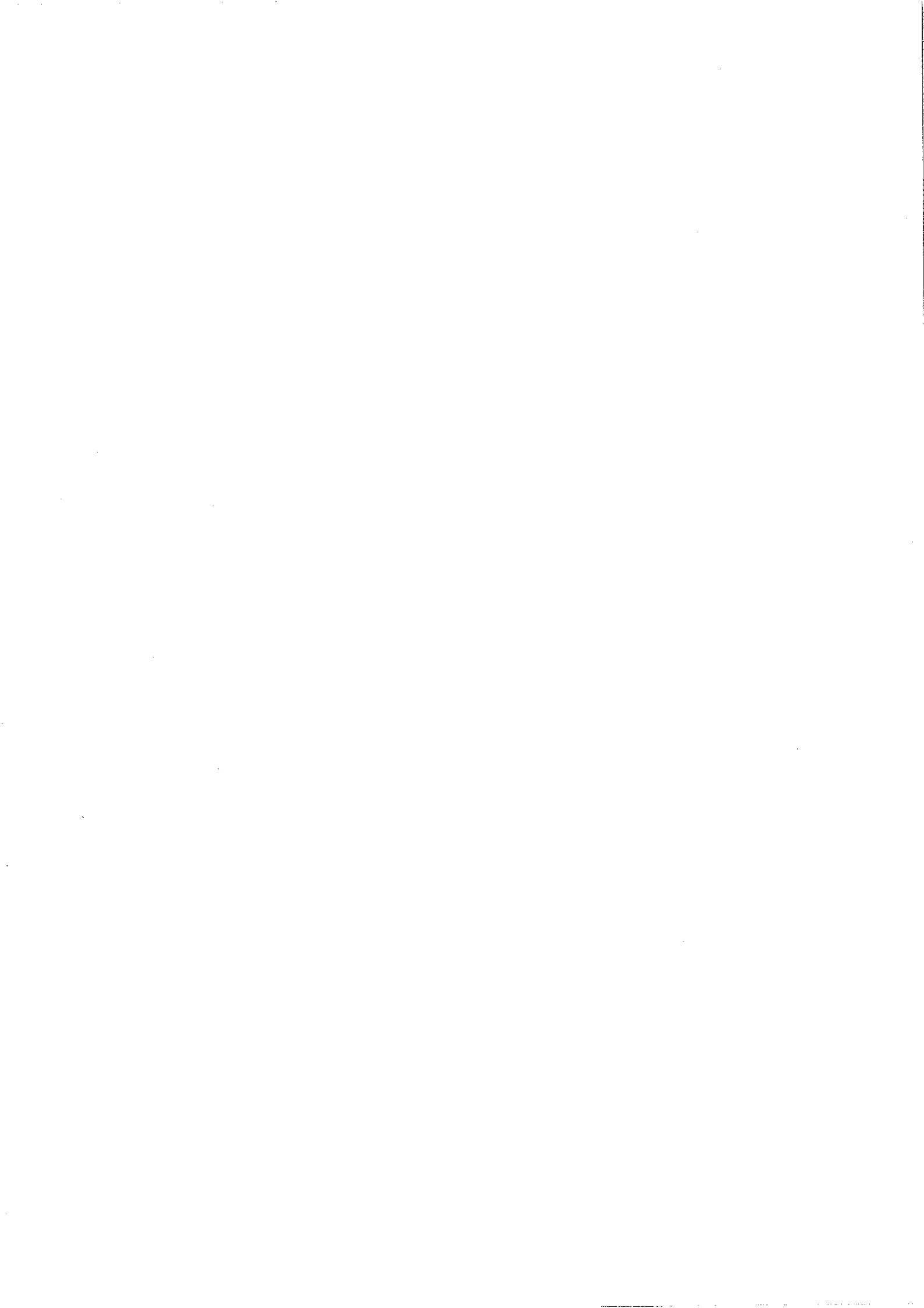

1. Podlahy

Stavba: **SV/4/2018 Rekonstrukce bytového domu Tylova 652, Jeseník - VÍCEPRÁCE**

Objednatel: **Město Jeseník** IČO: **00302724**
Masarykovo nám. 167/1 DIČ: **CZ00302724**
79001 Jeseník-Jeseník

Zhotovitel: **René Švancara** IČO: **64999653**
Školní 51/14 DIČ: **CZ7101105770**
79001 Jeseník-Jeseník

Vypracoval:

Rozpis ceny

Celkem

HSV			91 035,26
PSV			160 962,53
MON			0,00
Vedlejší náklady			0,00
Ostatní náklady			0,00
Celkem			251 997,79

Rekapitulace daní

Základ pro sníženou DPH	15 %	251 997,79 CZK
Snížená DPH	15 %	37 800,00 CZK
Základ pro základní DPH	21 %	0,00 CZK
Základní DPH	21 %	0,00 CZK
Zaokrouhlení		0,21 CZK

Cena celkem s DPH

289 798,00 CZK

v

Jeseník

dne

03.04.2018

STAVEBNÍ PRÁCE
René ŠVANCARA
 Školní 51/14, 790 01 Jeseník
 IČ: 649 99 653, DIČ: CZ7101105770

mob. [redacted]
 Za zhotovitele

MĚSTO JESENÍK
MĚSTSKÝ ÚŘAD JESENÍK
 oddělení investic
 790 01 Jeseník

[redacted]
 Za objednatele

RTS

Rekapitulace dílčích částí

Číslo	Název	Základ pro sníženou DPH	Základ pro základní DPH	DPH celkem	Cena celkem	%
DO04	Podlahy pokoje s kročejovou izolací	151 284	0	22 693	173 977	60
3	Rekonstrukce BJ 2+1 2ks	47 810	0	7 171	54 981	19
4	Rekonstrukce BJ 3+1 4ks	103 474	0	15 521	118 995	41
DO05	Podlahy pokoje bez kročejové izolace	100 714	0	15 107	115 821	40
4	Rekonstrukce BJ 3+1 1ks	23 307	0	3 496	26 803	9
5	Rekonstrukce BJ 4+1 1ks	34 068	0	5 110	39 179	14
6	Rekonstrukce prádelny a sušárny	10 761	0	1 614	12 375	4
7	Rekonstrukce společných prostor	32 577	0	4 887	37 464	13
Celkem za stavbu		251 998	0	37 800	289 797	100

Rekapitulace dílů

Číslo	Název	Typ dílu			Celkem	%
63	Podlahy a podlahové konstrukce	HSV			8 250,67	3
99	Staveništní přesun hmot	HSV			0,00	0
711	Izolace proti vodě	PSV			4 559,12	2
713	Izolace tepelné	PSV			107 303,56	43
771	Podlahy z dlaždic a obklady	PSV			49 099,85	19
D96	Přesuny suti a vybouraných hmot	PSU			82 784,59	33
Cena celkem					251 997,79	100

Položkový rozpočet

S:	SV/4/2018	Rekonstrukce bytového domu Tylova 652, Jeseník -MÉNĚPRÁCE, VíCEPRÁCE
O:	DO04	Podlahy pokoje s kročejovou izolací
R:	3	Rekonstrukce BJ 2+1 2ks

P.č.	Číslo položky	Název položky	MJ	množství	cena / MJ	Celkem	
Díl: 63 Podlahy a podlahové konstrukce						1 505,09	
	1	631571014	Zřízení násypu pod podlahy tl. do 20 mm - bez dodávky - vyrovnání	m2	68,32000	22,03	1 505,09
			17,08*2		34,16		
			1		34,16		

Díl: 99 Stavební přesun hmot						0,00	
	2	998011002	Přesun hmot pro budovy zděné výšky do 12 m	t	0,00000	245,70	0,00

Díl: 711 Izolace proti vodě						831,68	
	3	711130101	Odstr.izolace proti vlhk.vodor. pásy na sucho,1vrs	m2	68,32000	11,74	802,08
			17,08*2		34,16		
			1		34,16		

	4	998711202	Přesun hmot pro izolace proti vodě, výšky do 12 m	%	8,02080	3,69	29,60
--	---	-----------	---	---	---------	------	-------

Ceny z položek s pořadovými čísly :

3, :

Součet: : 8,02080

8,0208

Díl: 713 Izolace tepelné						21 414,76
--------------------------------------	--	--	--	--	--	------------------

	5	713121111	Izolace tepelná podlah na sucho, jednovrstvá, materiál ve specifikaci	m2	68,32000	29,98	2 048,23
			17,08*2		34,16		
			1		34,16		

	6	713191100	Položení separační fólie, včetně dodávky fólie min.200µm+vytažení	m2	75,04000	41,50	3 114,16
			Položka pořadí 7 : 67,20000*0,1		6,72		
			Položka pořadí 5 : 68,32000		68,32		

	7	713191221	Dilatační pásek podél stěn výšky 100 mm vč.dodávky, Pásek dilatační okrajový Mirelon š. 100mm tl. 5 mm	m	67,20000	20,95	1 407,84
--	---	-----------	--	---	----------	-------	----------

vytažení :

byt 2+1 2ks : (3,45+4,95)*2*2

33,6

1

33,6

	8	713190811	Odstranění tepelné izolace, škvára,přsek tl. do 5 cm	m2	68,32000	65,29	4 460,61
			17,08*2		34,16		
			1		34,16		

	9	713300843	Odstranění izolace vláknité bez konstruk. bez úpr.	m2	68,32000	66,91	4 571,29
			Položka pořadí 8 : 68,32000		68,32		

	10	7131111	Přeplepením spojů fólie páskou	m2	75,04000	37,22	2 792,99
			Položka pořadí 6 : 75,04000		75,04		

	11	28376071	Deska izolační kročejová EPS T 6500 tl. 20-1 mm	m2	69,68640	37,75	2 630,66
			Položka pořadí 5 : 68,32000*1,02		69,6864		

	12	998713202	Přesun hmot pro izolace tepelné, výšky do 12 m	%	210,25780	1,85	388,98
--	----	-----------	--	---	-----------	------	--------

Ceny z položek s pořadovými čísly :

5,6,7,8,9,10,11, :

Součet: : 210,25780

210,2578

Díl: 771 Podlahy z dlaždic a obklady						8 956,80
--	--	--	--	--	--	-----------------

	13	771101116	Vyrovnání podkladů samonivel. hmotou tl. do 30 mm	m2	68,32000	123,75	8 454,60
			Položka pořadí 1 : 68,32000		68,32		

	14	998771202	Přesun hmot pro podlahy z dlaždic, výšky do 12 m	%	84,54600	5,94	502,20
--	----	-----------	--	---	----------	------	--------

Položkový rozpočet

S:	SV/4/2018	Rekonstrukce bytového domu Tylova 652, Jeseník -MÉNĚPRÁCE, VÍCEPRÁCE
O:	DO04	Podlahy pokoje s kročejovou izolací
R:	3	Rekonstrukce BJ 2+1 2ks

P.č.	Číslo položky	Název položky	MJ	množství	cena / MJ	Celkem
------	---------------	---------------	----	----------	-----------	--------

Ceny z položek s pořadovými čísly :

13, :

Součet : 84,54600

84,546

Díl: D96	Presuny suti a vybouranych hmot					15 101,57
15	979087212	Nakládání suti na dopravní prostředky	t	5,01810	109,35	548,73

Demontážní hmotnosti z položek s pořadovými čísly :

3,8,9, :

Součet : 5,01810

5,0181

16	979011211	Svislá doprava suti a vybour. hmot za 2.NP nošením	t	5,01810	478,80	2 402,67
----	-----------	--	---	---------	--------	----------

Demontážní hmotnosti z položek s pořadovými čísly :

3,8,9, :

Součet : 5,01810

5,0181

17	979011219	Přípl.k svislé dopr.suti za každé další NP nošením	t	10,03621	228,60	2 294,28
----	-----------	--	---	----------	--------	----------

Demontážní hmotnosti z položek s pořadovými čísly :

3,8,9, :

Součet : 10,03621

10,03621

18	979081111	Odvoz suti a vybour. hmot na skládku do 1 km	t	5,01810	169,65	851,32
----	-----------	--	---	---------	--------	--------

Demontážní hmotnosti z položek s pořadovými čísly :

3,8,9, :

Součet : 5,01810

5,0181

19	979081121	Příplatek k odvozu za každý další 1 km	t	95,34398	13,59	1 295,72
----	-----------	--	---	----------	-------	----------

Demontážní hmotnosti z položek s pořadovými čísly :

3,8,9, :

Součet : 95,34398

95,34398

20	979082111	Vnitrostaveništní doprava suti do 10 m	t	5,01810	224,55	1 126,81
----	-----------	--	---	---------	--------	----------

Demontážní hmotnosti z položek s pořadovými čísly :

3,8,9, :

Součet : 5,01810

5,0181

21	979082121	Příplatek k vnitrost. dopravě suti za dalších 5 m	t	40,14483	25,02	1 004,42
----	-----------	---	---	----------	-------	----------

Demontážní hmotnosti z položek s pořadovými čísly :

3,8,9, :

Součet : 40,14483

40,14483

22	979990162	Poplatek za skládku suti	t	5,01810	1 111,50	5 577,62
----	-----------	--------------------------	---	---------	----------	----------

Demontážní hmotnosti z položek s pořadovými čísly :

3,8,9, :

Součet : 5,01810

5,0181

Položkový rozpočet

S:	SV/4/2018	Rekonstrukce bytového domu Tylova 652, Jeseník - MĚNĚPRÁCE, VÍCEPRÁCE
O:	DO04	Podlahy pokoje s kročejovou izolací
R:	4	Rekonstrukce BJ 3+1 4ks

P.č.	Číslo položky	Název položky	MJ	množství	cena / MJ	Celkem
Díl: 63 Podlahy a podlahové konstrukce						3 235,77
1	631571014	Zřízení násypu pod podlahy tl. do 20 mm - bez dodávky - vyrovnání	m2	146,88000	22,03	3 235,77

(12,32+15,53+8,87)

3

36,72

110,16

Díl: 99 Staveništní přesun hmot						0,00
2	998011002	Přesun hmot pro budovy zděné výšky do 12 m	t	0,00000	245,70	0,00

Díl: 711 Izolace proti vodě						1 788,00
---	--	--	--	--	--	-----------------

3	711130101	Odstr.izolace proti vlhk.vodov. pásy na sucho,1vrs	m2	146,88000	11,74	1 724,37
Položka pořadí 1 : 146,88000				146,88		

4	998711202	Přesun hmot pro izolace proti vodě, výšky do 12 m	%	17,24370	3,69	63,63
---	-----------	---	---	----------	------	-------

Ceny z položek s pořadovými čísly :

3, :

Součet : 17,24370

17,2437

Díl: 713 Izolace tepelné						46 727,55
--------------------------------------	--	--	--	--	--	------------------

5	713121111	Izolace tepelná podlah na sucho, jednovrstvá, materiál ve specifikaci	m2	146,88000	29,98	4 403,46
Položka pořadí 1 : 146,88000				146,88		

6	713191100	Položení separační fólie, včetně dodávky fólie min.200µm+vytažení	m2	163,67200	41,50	6 792,39
Položka pořadí 7 : 167,92000*0,1				16,792		
Položka pořadí 5 : 146,88000				146,88		

7	713191221	Dilatační pásek podél stěn výšky 100 mm vč.dodávky, Pásek dilatační okrajový Mirelon š. 100mm tl. 5 mm	m	167,92000	20,95	3 517,92
---	-----------	--	---	-----------	-------	----------

(3,57+3,45)*2

14,04

(4,5+3,45)*2

15,9

(2,57+3,45)*2

12,04

3

125,94

8	713190811	Odstranění tepelné izolace, škvára,písek tl. do 5 cm	m2	146,88000	65,29	9 589,80
Položka pořadí 5 : 146,88000				146,88		

9	713300843	Odstranění izolace vláknité bez konstruk. bez úpr.	m2	146,88000	66,91	9 827,74
Položka pořadí 8 : 146,88000				146,88		

10	713111	Přelepením spojů folie páskou	m2	163,67200	37,22	6 091,87
Položka pořadí 6 : 163,67200				163,672		

11	28376071	Deska izolační kročejová EPS T 6500 tl. 20-1 mm	m2	149,81760	37,75	5 655,61
Položka pořadí 5 : 146,88000*1,02				149,8176		

12	998713202	Přesun hmot pro izolace tepelné, výšky do 12 m	%	458,78790	1,85	848,76
----	-----------	--	---	-----------	------	--------

Ceny z položek s pořadovými čísly :

5,6,7,8,9,10,11, :

Součet : 458,78790

458,7879

Díl: 771 Podlahy z dlaždic a obklady						19 256,08
--	--	--	--	--	--	------------------

13	771101116	Vyrovnání podkladů samonivel. hmotou tl. do 30 mm	m2	146,88000	123,75	18 176,40
Položka pořadí 1 : 146,88000				146,88		

14	998771202	Přesun hmot pro podlahy z dlaždic, výšky do 12 m	%	181,76400	5,94	1 079,68
----	-----------	--	---	-----------	------	----------

Ceny z položek s pořadovými čísly :

Položkový rozpočet

S:	SV/4/2018	Rekonstrukce bytového domu Tylova 652, Jeseník - MĚNĚPRÁCE, VÍCEPRÁCE
O:	DO04	Podlahy pokoje s kročejovou izolací
R:	4	Rekonstrukce BJ 3+1 4ks

P.č.	Číslo položky	Název položky	MJ	množství	cena / MJ	Celkem
------	---------------	---------------	----	----------	-----------	--------

13. :

Součet : 181,76400

181,764

Díl: D96	Presuny sutí a vybouraných hmot					32 466,64
15	979087212	Nakládání sutí na dopravní prostředky	t	10,78834	109,35	1 179,70

Demontážní hmotnosti z položek s pořadovými čísly :

3,8,9. :

Součet : 10,78834

10,78834

16	979011211	Svislá doprava sutí a vybour. hmot za 2.NP nošením	t	10,78834	478,80	5 165,46
----	-----------	--	---	----------	--------	----------

Demontážní hmotnosti z položek s pořadovými čísly :

3,8,9. :

Součet : 10,78834

10,78834

17	979011219	Přípl.k svislé dopr.sutí za každé další NP nošením	t	21,57667	228,60	4 932,43
----	-----------	--	---	----------	--------	----------

Demontážní hmotnosti z položek s pořadovými čísly :

3,8,9. :

Součet : 21,57667

21,57667

18	979081111	Odvoz sutí a vybour. hmot na skládku do 1 km	t	10,78834	169,65	1 830,24
----	-----------	--	---	----------	--------	----------

Demontážní hmotnosti z položek s pořadovými čísly :

3,8,9. :

Součet : 10,78834

10,78834

19	979081121	Příplatek k odvozu za každý další 1 km	t	204,97838	13,59	2 785,66
----	-----------	--	---	-----------	-------	----------

Demontážní hmotnosti z položek s pořadovými čísly :

3,8,9. :

Součet : 204,97838

204,97838

20	979082111	Vnitrostaveništní doprava sutí do 10 m	t	10,78834	224,55	2 422,52
----	-----------	--	---	----------	--------	----------

Demontážní hmotnosti z položek s pořadovými čísly :

3,8,9. :

Součet : 10,78834

10,78834

21	979082121	Příplatek k vnitrost. dopravě sutí za dalších 5 m	t	86,30669	25,02	2 159,39
----	-----------	---	---	----------	-------	----------

Demontážní hmotnosti z položek s pořadovými čísly :

3,8,9. :

Součet : 86,30669

86,30669

22	979990162	Poplatek za skládku sutí	t	10,78834	1 111,50	11 991,24
----	-----------	--------------------------	---	----------	----------	-----------

Demontážní hmotnosti z položek s pořadovými čísly :

3,8,9. :

Součet : 10,78834

10,78834

Položkový rozpočet

S:	SV/4/2018	Rekonstrukce bytového domu Tylova 652, Jeseník - MĚNĚPRÁCE, VÍCEPRÁCE
O:	DO05	Podlahy pokoje bez kročejové izolace
R:	4	Rekonstrukce BJ 3+1 1ks

P.č.	Číslo položky	Název položky	MJ	množství	cena / MJ	Celkem
Díl: 63 Podlahy a podlahové konstrukce						808,94
1	631571014	Zřízení násypu pod podlahy tl. do 20 mm - bez dodávky - vyrovnání (12,32+15,53+8,87)	m2	36,72000	22,03	808,94
				36,72		

Díl: 99 Staveništní přesun hmot						0,00
2	998011002	Přesun hmot pro budovy zděné výšky do 12 m	t	0,00000	245,70	0,00

Díl: 711 Izolace proti vodě						447,00
3	711130101	Odstr.izolace proti vlhk.vodor. pásy na sucho,1vrs Položka pořadí 1 : 36,72000	m2	36,72000	11,74	431,09
				36,72		

4	998711202	Přesun hmot pro izolace proti vodě, výšky do 12 m	%	4,31090	3,69	15,91
---	-----------	---	---	---------	------	-------

Ceny z položek s pořadovými čísly :

3, :

Součet : 4,31090

4,3109

Díl: 713 Izolace tepelné						9 120,61
---------------------------------	--	--	--	--	--	-----------------

5	713191100	Položení separační fólie, včetně dodávky fólie min.200µm+vytažení	m2	40,91800	41,50	1 698,10
---	-----------	---	----	----------	-------	----------

Položka pořadí 6 : 41,98000*0,1

4,198

Položka pořadí 1 : 36,72000

36,72

6	713191221	Dilatační pásek podél stěn výšky 100 mm vč.dodávky, Pásek dilatační okrajový Mirelon š. 100mm tl. 5 mm	m	41,98000	20,95	879,48
---	-----------	--	---	----------	-------	--------

(3,57+3,45)*2

14,04

(4,5+3,45)*2

15,9

(2,57+3,45)*2

12,04

7	713190811	Odstranění tepelné izolace, škvára,přsek tl. do 5 cm Položka pořadí 1 : 36,72000	m2	36,72000	65,29	2 397,45
				36,72		

8	713300843	Odstranění izolace vláknité bez konstruk. bez úpr. Položka pořadí 7 : 36,72000	m2	36,72000	66,91	2 456,94
				36,72		

9	713111	Přelepením spojů fólie páskou Položka pořadí 5 : 40,91800	m2	40,91800	37,22	1 522,97
				40,918		

10	998713202	Přesun hmot pro izolace tepelné, výšky do 12 m	%	89,54940	1,85	165,67
----	-----------	--	---	----------	------	--------

Ceny z položek s pořadovými čísly :

5,6,7,8,9, :

Součet : 89,54940

89,5494

Díl: 771 Podlahy z dlaždic a obklady						4 814,02
---	--	--	--	--	--	-----------------

11	771101116	Vyrovnání podkladů samonivel. hmotou tl. do 30 mm Položka pořadí 1 : 36,72000	m2	36,72000	123,75	4 544,10
				36,72		

12	998771202	Přesun hmot pro podlahy z dlaždic, výšky do 12 m	%	45,44100	5,94	269,92
----	-----------	--	---	----------	------	--------

Ceny z položek s pořadovými čísly :

11, :

Součet : 45,44100

45,441

Díl: D96 Přesuny suti a vybouraných hmot						8 116,65
---	--	--	--	--	--	-----------------

13	979087212	Nakládání suti na dopravní prostředky	t	2,69708	109,35	294,93
----	-----------	---------------------------------------	---	---------	--------	--------

Demontážní hmotnosti z položek s pořadovými čísly :

3,7,8, :

Součet : 2,69708

2,69708

14	979011211	Svislá doprava suti a vybour. hmot za 2.NP nošením	t	2,69708	478,80	1 291,36
----	-----------	--	---	---------	--------	----------

Položkový rozpočet

S:	SV/4/2018	Rekonstrukce bytového domu Tylova 652, Jeseník - MĚNĚPRÁCE, VÍCEPRÁCE
O:	DO05	Podlahy pokoje bez kročejové izolace
R:	4	Rekonstrukce BJ 3+1 1 ks

P.č.	Číslo položky	Název položky	MJ	množství	cena / MJ	Celkem
------	---------------	---------------	----	----------	-----------	--------

Demontážní hmotnosti z položek s pořadovými čísly: :

3,7,8, :

Součet: : 2,69708

2,69708

15	979011219	Přípl.k svislé dopr.suti za každé další NP nošením	t	5,39417	228,60	1 233,11
----	-----------	--	---	---------	--------	----------

Demontážní hmotnosti z položek s pořadovými čísly: :

3,7,8, :

Součet: : 5,39417

5,39417

16	979081111	Odvoz suti a vybour. hmot na skládku do 1 km	t	2,69708	169,65	457,56
----	-----------	--	---	---------	--------	--------

Demontážní hmotnosti z položek s pořadovými čísly: :

3,7,8, :

Součet: : 2,69708

2,69708

17	979081121	Příplatek k odvozu za každý další 1 km	t	51,24460	13,59	696,41
----	-----------	--	---	----------	-------	--------

Demontážní hmotnosti z položek s pořadovými čísly: :

3,7,8, :

Součet: : 51,24460

51,2446

18	979082111	Vnitrostaveništní doprava suti do 10 m	t	2,69708	224,55	605,63
----	-----------	--	---	---------	--------	--------

Demontážní hmotnosti z položek s pořadovými čísly: :

3,7,8, :

Součet: : 2,69708

2,69708

19	979082121	Příplatek k vnitrost. dopravě suti za dalších 5 m	t	21,57667	25,02	539,85
----	-----------	---	---	----------	-------	--------

Demontážní hmotnosti z položek s pořadovými čísly: :

3,7,8, :

Součet: : 21,57667

21,57667

20	979990162	Poplatek za skládku suti	t	2,69708	1 111,50	2 997,80
----	-----------	--------------------------	---	---------	----------	----------

Demontážní hmotnosti z položek s pořadovými čísly: :

3,7,8, :

Součet: : 2,69708

2,69708

Položkový rozpočet

S:	SV/4/2018	Rekonstrukce bytového domu Tylova 652, Jeseník - MĚNĚPRÁCE, VÍCEPRÁCE
O:	DO05	Podlahy pokoje bez kročejové izolace
R:	5	Rekonstrukce BJ 4+1 1ks

P.č.	Číslo položky	Název položky	MJ	množství	cena / MJ	Celkem
Díl: 63 Podlahy a podlahové konstrukce						1 185,21
1	631571014	Zřízení násypu pod podlahy tl. do 20 mm - bez dodávky - vyrovnání	m2	53,80000	22,03	1 185,21
				(12,32+15,53+8,87+17,08)	53,8	

Díl: 99 Staveništní přesun hmot						0,00
2	998011002	Přesun hmot pro budovy zděné výšky do 12 m	t	0,00000	245,70	0,00

Díl: 711 Izolace proti vodě						654,92
3	711130101	Odstr.izolace proti vlhk.vodor. pásy na sucho,1vrs	m2	53,80000	11,74	631,61
				Položka pořadí 1 : 53,80000	53,8	

4	998711202	Přesun hmot pro izolace proti vodě, výšky do 12 m	%	6,31610	3,69	23,31
---	-----------	---	---	---------	------	-------

Ceny z položek s pořadovými čísly :

3, :

Součet: : 6,31610

6,3161

Díl: 713 Izolace tepelné						13 282,93
--	--	--	--	--	--	------------------

5	713191100	Položení separační fólie, včetně dodávky fólie min.200µm+vytažení	m2	59,67800	41,50	2 476,64
				Položka pořadí 6 : 58,78000*0,1	5,878	
				Položka pořadí 1 : 53,80000	53,8	

6	713191221	Dilatační pásek podél stěn výšky 100 mm vč.dodávky, Pásek dilatační okrajový Mirelon š. 100mm tl. 5 mm	m	58,78000	20,95	1 231,44
---	-----------	--	---	----------	-------	----------

(3,57+3,45)*2

14,04

(4,5+3,45)*2

15,9

(2,57+3,45)*2

12,04

(4,95+3,45)*2

16,8

7	713190811	Odstranění tepelné izolace, škvára,pásek tl. do 5 cm	m2	53,80000	65,29	3 512,60
				Položka pořadí 1 : 53,80000	53,8	

8	713300843	Odstranění izolace vláknité bez konstruk. bez úpr.	m2	53,80000	66,91	3 599,76
				Položka pořadí 7 : 53,80000	53,8	

9	713111	Přelepením spojů fólie páskou	m2	59,67800	37,22	2 221,22
				Položka pořadí 5 : 59,67800	59,678	

10	998713202	Přesun hmot pro izolace tepelné, výšky do 12 m	%	130,41660	1,85	241,27
----	-----------	--	---	-----------	------	--------

Ceny z položek s pořadovými čísly :

5,6,7,8,9, :

Součet: : 130,41660

130,4166

Díl: 771 Podlahy z dlaždic a obklady						7 053,22
--	--	--	--	--	--	-----------------

11	771101116	Vyrovnání podkladů samonivel. hmotou tl. do 30 mm	m2	53,80000	123,75	6 657,75
				Položka pořadí 1 : 53,80000	53,8	

12	998771202	Přesun hmot pro podlahy z dlaždic, výšky do 12 m	%	66,57750	5,94	395,47
----	-----------	--	---	----------	------	--------

Ceny z položek s pořadovými čísly :

11, :

Součet: : 66,57750

66,5775

Díl: D96 Přesuny suti a vybouraných hmot						11 892,05
--	--	--	--	--	--	------------------

13	979087212	Nakládání suti na dopravní prostředky	t	3,95161	109,35	432,11
----	-----------	---------------------------------------	---	---------	--------	--------

Demontážní hmotnosti z položek s pořadovými čísly :

3,7,8, :

Součet: : 3,95161

3,95161

Položkový rozpočet

S:	SV/4/2018	Rekonstrukce bytového domu Tylova 652, Jeseník - MĚNĚPRÁCE, VÍCEPRÁCE
O:	DO05	Podlahy pokoje bez kročejové izolace
R:	5	Rekonstrukce BJ 4+1 1ks

P.č.	Číslo položky	Název položky	MJ	množství	cena / MJ	Celkem
14	979011211	Svislá doprava suti a vybour. hmot za 2.NP nošením	t	3,95161	478,80	1 892,03

Demontážní hmotnosti z položek s pořadovými čísly: :

3,7,8, :

Součet: : 3,95161

3,95161

15	979011219	Přípl.k svislé dopr.suti za každé další NP nošením	t	7,90322	228,60	1 806,68
----	-----------	--	---	---------	--------	----------

Demontážní hmotnosti z položek s pořadovými čísly: :

3,7,8, :

Součet: : 7,90322

7,90322

16	979081111	Odvoz suti a vybour. hmot na skládku do 1 km	t	3,95161	169,65	670,39
----	-----------	--	---	---------	--------	--------

Demontážní hmotnosti z položek s pořadovými čísly: :

3,7,8, :

Součet: : 3,95161

3,95161

17	979081121	Příplatek k odvozu za každý další 1 km	t	75,08059	13,59	1 020,35
----	-----------	--	---	----------	-------	----------

Demontážní hmotnosti z položek s pořadovými čísly: :

3,7,8, :

Součet: : 75,08059

75,08059

18	979082111	Vnitrostaveništní doprava suti do 10 m	t	3,95161	224,55	887,33
----	-----------	--	---	---------	--------	--------

Demontážní hmotnosti z položek s pořadovými čísly: :

3,7,8, :

Součet: : 3,95161

3,95161

19	979082121	Příplatek k vnitrost. dopravě suti za dalších 5 m	t	31,61288	25,02	790,95
----	-----------	---	---	----------	-------	--------

Demontážní hmotnosti z položek s pořadovými čísly: :

3,7,8, :

Součet: : 31,61288

31,61288

20	979990162	Poplatek za skládku suti	t	3,95161	1 111,50	4 392,21
----	-----------	--------------------------	---	---------	----------	----------

Demontážní hmotnosti z položek s pořadovými čísly: :

3,7,8, :

Součet: : 3,95161

3,95161

Položkový rozpočet

S:	SV/4/2018	Rekonstrukce bytového domu Tylova 652, Jeseník - MĚNĚPRÁCE, VÍCEPRÁCE
O:	DO05	Podlahy pokoje bez kročejové izolace
R:	6	Rekonstrukce prádelny a sušárny 1ks

P.č.	Číslo položky	Název položky	MJ	množství	cena / MJ	Celkem	
Díl: 63 Podlahy a podlahové konstrukce						376,27	
	1	631571014	Zřízení násypu pod podlahy tl. do 20 mm - bez dodávky - vyrovnání	m2	17,08000	22,03	376,27
				17,08			
				17,08			

Díl: 99 Staveništní přesun hmot						0,00	
	2	998011002	Přesun hmot pro budovy zděné výšky do 12 m	t	0,00000	245,70	0,00

Díl: 711 Izolace proti vodě						207,92	
	3	711130101	Odstr. izolace proti vlhk. vodor. pásy na sucho, 1vrs	m2	17,08000	11,74	200,52
				17,08			

	4	998711202	Přesun hmot pro izolace proti vodě, výšky do 12 m	%	2,00520	3,69	7,40
--	---	-----------	---	---	---------	------	------

Ceny z položek s pořadovými čísly :

3, :

Součet: : 2,00520

2,0052

Díl: 713 Izolace tepelné						4 162,32	
	5	713191100	Položení separační fólie, včetně dodávky fólie min. 200µm+vytažení	m2	18,76000	41,50	778,54
				1,68			
				17,08			

	6	713191221	Dilatační pásek podél stěn výšky 100 mm vč. dodávky, Pásek dilatační okrajový Mirelon š. 100mm tl. 5 mm	m	16,80000	20,95	351,96
				16,8			

	7	713190811	Odstranění tepelné izolace, škvára, písek tl. do 5 cm	m2	17,08000	65,29	1 115,15
				17,08			

	8	713300843	Odstranění izolace vláknité bez konstruk. bez úpr.	m2	17,08000	66,91	1 142,82
				17,08			

	9	713111	Přelepením spojů fólie páskou	m2	18,76000	37,22	698,25
				18,76			

	10	998713202	Přesun hmot pro izolace tepelné, výšky do 12 m	%	40,86720	1,85	75,60
--	----	-----------	--	---	----------	------	-------

Ceny z položek s pořadovými čísly :

5,6,7,8,9, :

Součet: : 40,86720

40,8672

Díl: 771 Podlahy z dlaždic a obklady						2 239,20	
	11	771101116	Vyrovnání podkladů samonivel. hmotou tl. do 30 mm	m2	17,08000	123,75	2 113,65
				17,08			

	12	998771202	Přesun hmot pro podlahy z dlaždic, výšky do 12 m	%	21,13650	5,94	125,55
--	----	-----------	--	---	----------	------	--------

Ceny z položek s pořadovými čísly :

11, :

Součet: : 21,13650

21,1365

Díl: D96 Přesuny suti a vybouraných hmot						3 775,40	
	13	979087212	Nakládání suti na dopravní prostředky	t	1,25453	109,35	137,18

Demontážní hmotnosti z položek s pořadovými čísly :

3,7,8, :

Součet: : 1,25453

1,25453

	14	979011211	Svislá doprava suti a vybour. hmot za 2.NP nošením	t	1,25453	478,80	600,67
--	----	-----------	--	---	---------	--------	--------

Demontážní hmotnosti z položek s pořadovými čísly :

3,7,8, :

Položkový rozpočet

S:	SV/4/2018	Rekonstrukce bytového domu Tylova 652, Jeseník - MĚNĚPRÁCE, VÍCEPRÁCE
O:	DO05	Podlahy pokoje bez kročejové izolace
R:	6	Rekonstrukce prádelny a sušárny 1ks

P.č.	Číslo položky	Název položky	MJ	množství	cena / MJ	Celkem
------	---------------	---------------	----	----------	-----------	--------

Součet: : 1,25453 1,25453

15	979011219	Přípl.k svislé dopr.suti za každé další NP nošením	t	2,50905	228,60	573,57
----	-----------	--	---	---------	--------	--------

Demontážní hmotnosti z položek s pořadovými čísly: :

3,7,8, :

Součet: : 2,50905 2,50905

16	979081111	Odvoz suti a vybour. hmot na skládku do 1 km	t	1,25453	169,65	212,83
----	-----------	--	---	---------	--------	--------

Demontážní hmotnosti z položek s pořadovými čísly: :

3,7,8, :

Součet: : 1,25453 1,25453

17	979081121	Příplatek k odvozu za každý další 1 km	t	23,83599	13,59	323,93
----	-----------	--	---	----------	-------	--------

Demontážní hmotnosti z položek s pořadovými čísly: :

3,7,8, :

Součet: : 23,83599 23,83599

18	979082111	Vnitrostaveništní doprava suti do 10 m	t	1,25453	224,55	281,70
----	-----------	--	---	---------	--------	--------

Demontážní hmotnosti z položek s pořadovými čísly: :

3,7,8, :

Součet: : 1,25453 1,25453

19	979082121	Příplatek k vnitrost. dopravě suti za dalších 5 m	t	10,03621	25,02	251,11
----	-----------	---	---	----------	-------	--------

Demontážní hmotnosti z položek s pořadovými čísly: :

3,7,8, :

Součet: : 10,03621 10,03621

20	979990162	Poplatek za skládku suti	t	1,25453	1 111,50	1 394,41
----	-----------	--------------------------	---	---------	----------	----------

Demontážní hmotnosti z položek s pořadovými čísly: :

3,7,8, :

Součet: : 1,25453 1,25453

Položkový rozpočet

S:	SV/4/2018	Rekonstrukce bytového domu Tylova 652, Jeseník - MĚNĚPRÁCE, VÍCEPRÁCE
O:	DO05	Podlahy pokoje bez kročejové izolace
R:	7	Rekonstrukce společných prostor 1ks

P.č.	Číslo položky	Název položky	MJ	množství	cena / MJ	Celkem
Díl: 63 Podlahy a podlahové konstrukce						1 139,39
1	631571014	Zřízení násypu pod podlahy tl. do 20 mm - bez dodávky - vyrovnání	m2	51,72000	22,03	1 139,39
				17,08*2+17,56		51,72

Díl: 99 Staveništní přesun hmot						0,00
2	998011002	Přesun hmot pro budovy zděné výšky do 12 m	t	0,00000	245,70	0,00

Díl: 711 Izolace proti vodě						629,60
3	711130101	Odstr.izolace proti vlhk.vodor. pásy na sucho,1vrs	m2	51,72000	11,74	607,19
				Položka pořadí 1 : 51,72000		51,72

4	998711202	Přesun hmot pro izolace proti vodě, výšky do 12 m	%	6,07190	3,69	22,41
Ceny z položek s pořadovými čísly : 3, :						
				Součet : 6,07190		6,0719

Díl: 713 Izolace tepelné						12 595,39
5	713191100	Položení separační fólie, včetně dodávky fólie min.200µm+vytažení	m2	56,77800	41,50	2 356,29
				Položka pořadí 6 : 50,58000*0,1		5,058
				Položka pořadí 1 : 51,72000		51,72

6	713191221	Dilatační pásek podél stěn výšky 100 mm vč.dodávky, Pásek dilatační okrajový Mirelon š. 100mm tl. 5 mm	m	50,58000	20,95	1 059,65
				(4,95+3,45)*2*2		33,6
				(4,95+0,09+3,45)*2		16,98

7	713190811	Odstranění tepelné izolace, škvára,písek tl. do 5 cm	m2	51,72000	65,29	3 376,80
				Položka pořadí 1 : 51,72000		51,72

8	713300843	Odstranění izolace vláknité bez konstruk. bez úpr.	m2	51,72000	66,91	3 460,59
				Položka pořadí 7 : 51,72000		51,72

9	713111	Přelepením spojů folie páskou	m2	56,77800	37,22	2 113,28
				Položka pořadí 5 : 56,77800		56,778

10	998713202	Přesun hmot pro izolace tepelné, výšky do 12 m	%	123,66610	1,85	228,78
Ceny z položek s pořadovými čísly : 5,6,7,8,9, :						
				Součet : 123,66610		123,6661

Díl: 771 Podlahy z dlaždic a obklady						6 780,53
11	771101116	Vyrovnání podkladů samonivel. hmotou tl. do 30 mm	m2	51,72000	123,75	6 400,35
				Položka pořadí 1 : 51,72000		51,72

12	998771202	Přesun hmot pro podlahy z dlaždic, výšky do 12 m	%	64,00350	5,94	380,18
Ceny z položek s pořadovými čísly : 11, :						
				Součet : 64,00350		64,0035

Díl: D96 Přesuny suti a vybouraných hmot						11 432,28
13	979087212	Nakládání suti na dopravní prostředky	t	3,79883	109,35	415,40
Demontážní hmotnosti z položek s pořadovými čísly : 3,7,8, :						
				Součet : 3,79883		3,79883

14	979011211	Svislá doprava suti a vybour. hmot za 2.NP nošením	t	3,79883	478,80	1 818,88
Demontážní hmotnosti z položek s pořadovými čísly :						

Položkový rozpočet

S:	SV/4/2018	Rekonstrukce bytového domu Tylova 652, Jeseník - MĚNĚPRÁCE, VÍCEPRÁCE
O:	DO05	Podlahy pokoje bez kročejové izolace
R:	7	Rekonstrukce společných prostor 1ks

P.č.	Číslo položky	Název položky	MJ	množství	cena / MJ	Celkem
		3,7,8, :				
		Součet: : 3,79883			3,79883	
15	979011219	Přípl.k svislé dopr.suti za každé další NP nošením	t	7,59767	228,60	1 736,83
		Demontážní hmotnosti z položek s pořadovými čísly: :				
		3,7,8, :				
		Součet: : 7,59767			7,59767	
16	979081111	Odvoz suti a vybour. hmot na skládku do 1 km	t	3,79883	169,65	644,47
		Demontážní hmotnosti z položek s pořadovými čísly: :				
		3,7,8, :				
		Součet: : 3,79883			3,79883	
17	979081121	Příplatek k odvozu za každý další 1 km	t	72,17785	13,59	980,90
		Demontážní hmotnosti z položek s pořadovými čísly: :				
		3,7,8, :				
		Součet: : 72,17785			72,17785	
18	979082111	Vnitrostaveništní doprava suti do 10 m	t	3,79883	224,55	853,03
		Demontážní hmotnosti z položek s pořadovými čísly: :				
		3,7,8, :				
		Součet: : 3,79883			3,79883	
19	979082121	Příplatek k vnitrost. dopravě suti za dalších 5 m	t	30,39067	25,02	760,37
		Demontážní hmotnosti z položek s pořadovými čísly: :				
		3,7,8, :				
		Součet: : 30,39067			30,39067	
20	979990162	Poplatek za skládku suti	t	3,79883	1 111,50	4 222,40
		Demontážní hmotnosti z položek s pořadovými čísly: :				
		3,7,8, :				
		Součet: : 3,79883			3,79883	

ZMĚNOVÝ LIST Č. 2 – ZMĚNA ZÁRUBNÍ

Stavba: Sociální bydlení, Tylova 652, Jeseník

Registrační číslo projektu: CZ.06.2.56/0.0/0.0/16_033/0003010

Projektová dokumentace:

Rekonstrukce panelového bytového domu Tylova 652, Jeseník

Změny předkládá: zhotovitel

Zhotovitel - René Švancara, Školní 51/14, 790 01 Jeseník

Objednatel – Město Jeseník, Masarykovo nám. 1/167, 790 01 Jeseník

1) Zdůvodnění a popis navrhovaných změn stavby:

1. protipožární zárubně: PD předpokládá, že stávající zárubně v bytech i společných prostorách zůstanou a osadí se novými obložkovými zárubněmi. Po konzultaci s projektantem Požárně bezpečnostního řešení však bylo upřesněno, že u protipožárních zárubní do bytů nelze zužovat průchod pod 800mm, k čemuž by montáží protipožární obložky došlo.

Je tedy nutné vybourat zárubně u vstupu do bytů-8ks, a osadit do nově nachystaných otvorů protipožární obložky.

Stejným způsobem budou řešeny protipožární zárubně do komor na mezipodestách-3ks, kde nelze zužovat průchod pod stávající minimální rozměr 600mm.

Stávající zárubně v 1.NP, do sklepních prostor a kotelny, se musí vybourat také, po zaměření otvorů výrobcem protipožárních obložkových zárubní nelze osazovat obložkové protipožární zárubně na stávající zárubně, je nutné nachystat na protipožární obložky čistý otvor bez zárubní.

2. zárubně do kuchyní: při založení bytových jader – koupelen a WC podle minimálních rozměrů dle PD bylo zjištěno, že nová příčka mezi koupelnou a kuchyní zasahuje cca 70 mm do světlosti dveří. Je tedy nutné zárubně vybourat a upravit otvor na dveře tak, aby bylo možné osadit obložkovou zárubeň 700mm dle PD.

3. ostatní zárubně v bytech: ostatní zárubně v bytech zůstanou stávající kovové, tyto budou natřeny. Obložkové zárubně dle PD se odečtou jako méněpráce, uřezání pantů také.

Příloha č.Z2.2- rozpočet s vyčíslením více a méněprací

2) Vliv na dopracování projektové dokumentace:

Úprava výpisu, viz příloha.

3) Vliv na termín výstavby:

Bez dopadu

4) Vliv na cenu stavby

Méněpráce (Kč bez DPH):	-109 601,74
Dodatečné stavební práce – vícepráce (Kč bez DPH):	87 250,10
Celkový dopad na cenu (Kč bez DPH)	-22 351,64

5) Vyjádření - odsouhlasení změny č. 2:

1. Stanovisko za AD: [redacted] (datum, podpis)

Souhlasím - [redacted]

2. Stanovisko za TDI: [redacted] (datum, podpis)

SOUHLASÍM [redacted]

3. Stanovisko za objednatele: [redacted] (datum, podpis)

SOUHLAS 14.3.2018 [redacted]

4. Potvrzení zhotovitele: René Švancara (podpis)

V Jeseníku dne: 14.3.2018

STAVEBNÍ PRÁCE
René ŠVANCARA
Školní 51/14, 790 01 Jeseník
IČ: 649 99 653, DIČ: CZ710110577
mob.: [redacted]

MĚSTO JESENÍK
MĚSTSKÝ ÚŘAD JESENÍK
oddělení investic
790 01 Jeseník



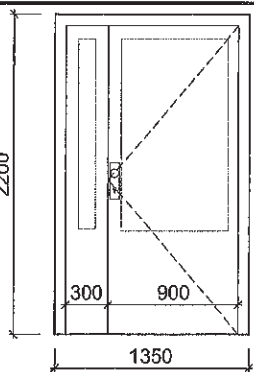
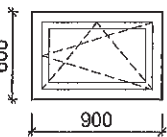
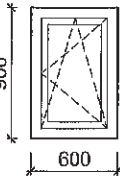
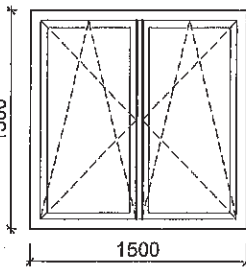
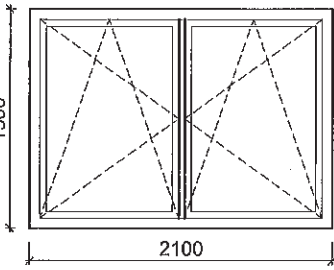

Č.PARÉ:

VYPRACOVAL:	ODPOVĚDNÝ PROJEKTANT:	HGM projekt - - projektování a inženýrská kancelář - KARLA ČAPKA 1538, 790 01 JESENÍK ICO: 88510044	
REKONSTRUKCE PANELOVÉHO BYTOVÉHO DOMU TYLOVA 652, JESENÍK		DATUM:	04/2018
INVESTOR: MĚSTO JESENÍK MASARYKOVO NÁM. 1/167, 790 01 JESENÍK		FORMÁT:	5xA4
NÁZEV VÝKRESU: D.1.1. ARCHITEKTONICKO - STAVEBNÍ ŘEŠENÍ VÝPIS OKEN A DVEŘÍ - změna č.1		STUPEŇ:	DSP+DPS
		ČÁST PROJEKTU:	Z
		MĚŘÍTKO	Č.V.
		-	36

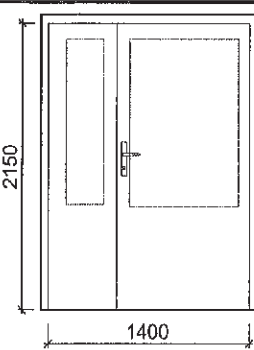
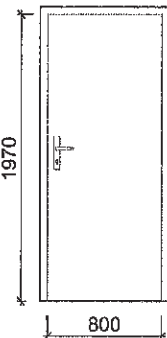
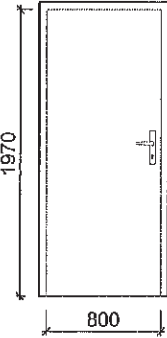
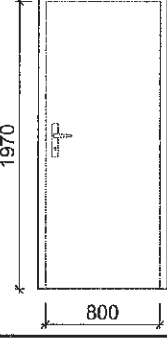
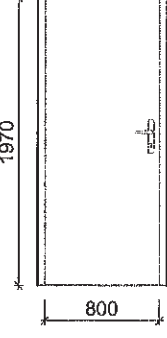
OZN.	SCHÉMA, POPIS	POČET				POČET CELKEM	POVRCH. ÚPRAVA
		1NP	2NP	3NP	4NP		
D1	 <p>PLASTOVÁ VCHODOVÉ DVEŘE JEDNOKŘÍDLÉ, S PEVNÝM BOČNÍM PROSVĚTLÍKEM, PROSKLENÉ ze 2/3 - PRAVÉ KŘÍDLO 900/2120 mm (křídlo vybaveno samozavíračem) UZAMYKATELNÉ - FAB (VLOŽKA) KOVÁNÍ PLASTOVÉ : KLIKA - KOULE (OVLÁDÁNÍ DOMOVNÍM ZVONKEM), PANIKOVÉ KOVÁNÍ, SEDMIKOMOROVÉ PROFILY S UZAVŘENOU VLOŽKOU U=0,7 W/m²K (SKLA), U=1,1 W/m²K (RÁM A KŘÍDLO) IZOLAČNÍ TROJSKLO tl. 36 mm- BEZPEČNOSTNÍ SKLA, PRŮHLEDNÉ, ČIRÉ VYBAVENO PLASTOVÝM PRAHEM</p>	1	0	0	0	1	BÍLÁ - BÍLÁ
O1	 <p>PLASTOVÉ OKNO JEDNOKŘÍDLÉ OTEVÍRAVÁ A SKLÁPĚCÍ S MIKROVENTILACÍ IZOLAČNÍ TROJSKLO- ZASKLENÍ ČIRÉ, BEZPEČN. CELOOBVODOVÉ KOVÁNÍ SEDMIKOMOROVÉ tl. 36 mm (4-12-4-12-4) U=0,7 W/m²K (SKLA), U=1,1 W/m²K (RÁM A KŘÍDLO) DISTANČNÍ RÁMEČEK BY MĚL BÝT NEREZOVÝ, PŘÍPADNĚ PLASTOVÝ. PARAPETY JSOU VYPSÁNY SAMOSTATNĚ.</p>	4	0	0	0	4	BÍLÁ - BÍLÁ
O2	 <p>PLASTOVÉ OKNO JEDNOKŘÍDLÉ OTEVÍRAVÁ A SKLÁPĚCÍ S MIKROVENTILACÍ IZOLAČNÍ TROJSKLO- ZASKLENÍ ČIRÉ, BEZPEČN. CELOOBVODOVÉ KOVÁNÍ SEDMIKOMOROVÉ tl. 36 mm (4-12-4-12-4) U=0,7 W/m²K (SKLA), U=1,1 W/m²K (RÁM A KŘÍDLO) DISTANČNÍ RÁMEČEK BY MĚL BÝT NEREZOVÝ, PŘÍPADNĚ PLASTOVÝ. PARAPETY JSOU VYPSÁNY SAMOSTATNĚ.</p>	2	0	0	0	2	BÍLÁ - BÍLÁ
O3	 <p>PLASTOVÉ OKNO DVOUKŘÍDLÉ, OBĚ KŘÍDLA OTEVÍRAVÁ A SKLÁPĚCÍ S MIKROVENTILACÍ IZOLAČNÍ TROJSKLO- ZASKLENÍ ČIRÉ CELOOBVODOVÉ KOVÁNÍ SEDMIKOMOROVÉ tl. 36 mm (4-12-4-12-4) U=0,7 W/m²K (SKLA), U=1,1 W/m²K (RÁM A KŘÍDLO) DISTANČNÍ RÁMEČEK BY MĚL BÝT NEREZOVÝ, PŘÍPADNĚ PLASTOVÝ. PARAPETY JSOU VYPSÁNY SAMOSTATNĚ. OKNA V 1NP (3 KS) - BEZPEČNOSTNÍ SKLO</p>	3	10	10	10	33	BÍLÁ - BÍLÁ
O4	 <p>PLASTOVÉ OKNO DVOUKŘÍDLÉ, OBĚ KŘÍDLA OTEVÍRAVÁ A SKLÁPĚCÍ S MIKROVENTILACÍ IZOLAČNÍ TROJSKLO- ZASKLENÍ ČIRÉ, CELOOBVODOVÉ KOVÁNÍ SEDMIKOMOROVÉ tl. 36 mm (4-12-4-12-4) U=0,7 W/m²K (SKLA), U=1,1 W/m²K (RÁM A KŘÍDLO) DISTANČNÍ RÁMEČEK BY MĚL BÝT NEREZOVÝ, PŘÍPADNĚ PLASTOVÝ. PARAPETY JSOU VYPSÁNY SAMOSTATNĚ. OKNA V 1NP (2KS)-BEZPEČNOSTNÍ SKLO</p>	2	2	2	2	8	BÍLÁ - BÍLÁ

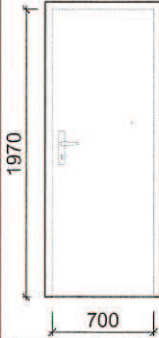
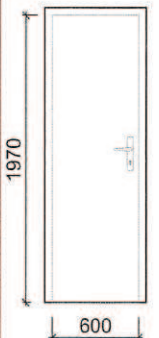
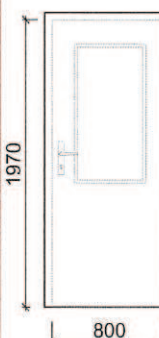
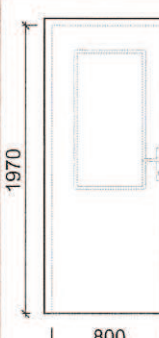
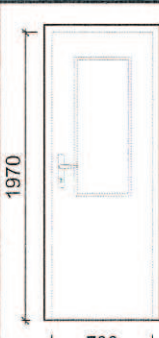
OZN.	SCHÉMA, POPIS	POČET				POČET CELKEM	POVRCH. ÚPRAVA
		1NP	2NP	3NP	4NP		
D2	 <p>VNITŘNÍ OTEVÍRÁVÉ DVOUKŘÍDLÉ DVEŘE, BEZPEČNOSTNÍ PROSKLENÍ ZE 2/3, ROZMĚR KŘÍDEL 900+500/2150 mm KOVÁNÍ: KLIKA-KLIKA, BEZ ZÁMKU OBLOŽKOVÉ ZÁRUBNĚ tl. 150 mm - barva dle dveří TŘI ČEPOVÉ ZÁVĚSY STANDARD POVRCHOVÁ ÚPRAVA: CPL LAMINÁT KONSTRUKCE DVEŘÍ: MDF RÁM OPLÁŠTĚNÝ HDF DESKOU - tl. 3 mm, TLOUŠŤKA DVEŘÍ: 39 mm VÝPLŇ DVEŘÍ: DŘEVOTŘÍSKA DTD ZASKLÍVÁNÍ: RÁMEČEK Z MDF STANDARDNÍ SKLO: PÍSKOVANÉ 4 mm + OBALOVANÉ LIŠTY, PODLAHA OPATŘENA PŘECHODOVOU LIŠTOU</p>	1	0	0	0	1	SVĚTLÝ DUB
D3	 <p>VNITŘNÍ JEDNOKŘÍDLÉ DVEŘE PRAVÉ, PLNÉ DVEŘNÍ KŘÍDLO 800/1970 KOVÁNÍ: KLIKA-KLIKA, FAB ZÁMEK, TŘI ZÁVĚSY OBLOŽKOVÉ ZÁRUBNĚ PROTIPOŽÁRNÍ tl. 150 mm - světlý dub PROTIPOŽÁRNÍ DVEŘE : EW30DP3 ZVUKOVÁ IZOLACE PLNÝCH DVEŘÍ: 28DB VÝPLŇ DVEŘÍ: DŘEVOTŘÍSKA DTD DVOJITÝ MASIVNÍ SMRKOVÝ RÁM OPLÁŠTĚNÝ HDF DESKOU, tl. DVEŘÍ 39mm PLÁŠŤ: PROFILOVANÉ DŘEVOVLÁKNITÉ DESKY VÝPLŇ: VÝTLAČOVANÁ LISOVANÁ DŘEVOTŘÍSKOVÁ DESKA ZPĚNOVACÍ PÁSKA PO OBVODU DVEŘÍ JE ZAKRYTA HRANOVACÍ PÁSKOU, PODLAHA OPATŘENA DUBOVÝM PRAHEM v. 25 mm, HLOUBKA 120 mm</p>	5	2	2	0	9	SVĚTLÝ DUB
D4	 <p>VNITŘNÍ JEDNOKŘÍDLÉ DVEŘE LEVÉ, PLNÉ DVEŘNÍ KŘÍDLO 800/1970 KOVÁNÍ: KLIKA-KLIKA, FAB ZÁMEK, TŘI ZÁVĚSY OBLOŽKOVÉ ZÁRUBNĚ PROTIPOŽÁRNÍ tl. 150 mm - světlý dub PROTIPOŽÁRNÍ DVEŘE : EW30DP3 ZVUKOVÁ IZOLACE PLNÝCH DVEŘÍ: 28DB VÝPLŇ DVEŘÍ: DŘEVOTŘÍSKA DTD DVOJITÝ MASIVNÍ SMRKOVÝ RÁM OPLÁŠTĚNÝ HDF DESKOU, tl. DVEŘÍ 39mm PLÁŠŤ: PROFILOVANÉ DŘEVOVLÁKNITÉ DESKY VÝPLŇ: VÝTLAČOVANÁ LISOVANÁ DŘEVOTŘÍSKOVÁ DESKA ZPĚNOVACÍ PÁSKA PO OBVODU DVEŘÍ JE ZAKRYTA HRANOVACÍ PÁSKOU, PODLAHA OPATŘENA DUBOVÝM PRAHEM v. 25 mm, HLOUBKA 120 mm</p>	3	1	1	0	5	SVĚTLÝ DUB
D5	 <p>VNITŘNÍ JEDNOKŘÍDLÉ DVEŘE PRAVÉ, PLNÉ DVEŘNÍ KŘÍDLO 800/1970 KOVÁNÍ: KLIKA-KLIKA, FAB ZÁMEK, TŘI ZÁVĚSY OBLOŽKOVÉ ZÁRUBNĚ PROTIPOŽÁRNÍ tl. 150 mm - světlý dub PROTIPOŽÁRNÍ DVEŘE : EW15DP3 ZVUKOVÁ IZOLACE PLNÝCH DVEŘÍ: 28DB VÝPLŇ DVEŘÍ: DŘEVOTŘÍSKA DTD DVOJITÝ MASIVNÍ SMRKOVÝ RÁM OPLÁŠTĚNÝ HDF DESKOU, tl. DVEŘÍ 39mm PLÁŠŤ: PROFILOVANÉ DŘEVOVLÁKNITÉ DESKY VÝPLŇ: VÝTLAČOVANÁ LISOVANÁ DŘEVOTŘÍSKOVÁ DESKA ZPĚNOVACÍ PÁSKA PO OBVODU DVEŘÍ JE ZAKRYTA HRANOVACÍ PÁSKOU, PODLAHA OPATŘENA DUBOVÝM PRAHEM v. 25 mm, HLOUBKA 120 mm</p>	0	0	0	2	2	SVĚTLÝ DUB
D6	 <p>VNITŘNÍ JEDNOKŘÍDLÉ DVEŘE LEVÉ, PLNÉ DVEŘNÍ KŘÍDLO 800/1970 KOVÁNÍ: KLIKA-KLIKA, FAB ZÁMEK, TŘI ZÁVĚSY OBLOŽKOVÉ ZÁRUBNĚ PROTIPOŽÁRNÍ tl. 150 mm - světlý dub PROTIPOŽÁRNÍ DVEŘE : EW15DP3 ZVUKOVÁ IZOLACE PLNÝCH DVEŘÍ: 28DB VÝPLŇ DVEŘÍ: DŘEVOTŘÍSKA DTD DVOJITÝ MASIVNÍ SMRKOVÝ RÁM OPLÁŠTĚNÝ HDF DESKOU, tl. DVEŘÍ 39mm PLÁŠŤ: PROFILOVANÉ DŘEVOVLÁKNITÉ DESKY VÝPLŇ: VÝTLAČOVANÁ LISOVANÁ DŘEVOTŘÍSKOVÁ DESKA ZPĚNOVACÍ PÁSKA PO OBVODU DVEŘÍ JE ZAKRYTA HRANOVACÍ PÁSKOU, PODLAHA OPATŘENA DUBOVÝM PRAHEM v. 25 mm, HLOUBKA 120 mm</p>	0	0	0	1	1	SVĚTLÝ DUB

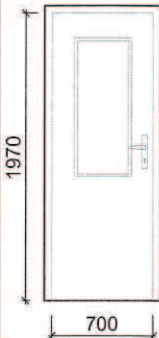
OZN.	SCHÉMA, POPIS	POČET				POČET CELKEM	POVRCH. ÚPRAVA
		1NP	2NP	3NP	4NP		
D7	 <p> VNITŘNÍ JEDNOKŘÍDLÉ DVEŘE PRAVÉ, PLNÉ DVEŘNÍ KŘÍDLO 700/1970 KOVÁNÍ:KLIKA-KLIKA, FAB ZÁMEK, TŘI ZÁVĚSY OBLOŽKOVÉ ZÁRUBNĚ PROTIPOŽÁRNÍ tl.100 mm-světlý dub PROTIPOŽÁRNÍ DVEŘE : EW30DP3 ZVUKOVÁ IZOLACE PLNÝCH DVEŘÍ: 28DB VÝPLŇ DVEŘÍ: DŘEVOTŘÍSKA DTD DVOJITÝ MASIVNÍ SMRKOVÝ RÁM OPLÁŠTĚNÝ HDF DESKOU, tl. DVEŘÍ 39mm PLÁŠŤ: PROFILOVANÉ DŘEVOVLÁKNITÉ DESKY VÝPLŇ: VÝTLAČOVANÁ LISOVANÁ DŘEVOTŘÍSKOVÁ DESKA ZPĚNOVACÍ PÁSKA PO OBVODU DVEŘÍ JE ZAKRYTA HRANOVACÍ PÁSKOU, PODLAHA OPATŘENA DUBOVÝM PRAHEM v. 25 mm, HLOUBKA 120 mm </p>	1	0	0	0	1	SVĚTLÝ DUB
D8	 <p> VNITŘNÍ JEDNOKŘÍDLÉ DVEŘE LEVÉ, PLNÉ DVEŘNÍ KŘÍDLO 600/1970 KOVÁNÍ:KLIKA-KLIKA, FAB ZÁMEK, TŘI ZÁVĚSY OBLOŽKOVÉ ZÁRUBNĚ PROTIPOŽÁRNÍ tl.100 mm-světlý dub PROTIPOŽÁRNÍ DVEŘE : EW30DP3 ZVUKOVÁ IZOLACE PLNÝCH DVEŘÍ: 28DB VÝPLŇ DVEŘÍ: DŘEVOTŘÍSKA DTD DVOJITÝ MASIVNÍ SMRKOVÝ RÁM OPLÁŠTĚNÝ HDF DESKOU, tl. DVEŘÍ 39mm PLÁŠŤ: PROFILOVANÉ DŘEVOVLÁKNITÉ DESKY VÝPLŇ: VÝTLAČOVANÁ LISOVANÁ DŘEVOTŘÍSKOVÁ DESKA ZPĚNOVACÍ PÁSKA PO OBVODU DVEŘÍ JE ZAKRYTA HRANOVACÍ PÁSKOU, PODLAHA OPATŘENA DUBOVÝM PRAHEM v. 25 mm, HLOUBKA 120 mm </p>	0	1	1	1	3	SVĚTLÝ DUB
D9	 <p> VNITŘNÍ JEDNOKŘÍDLÉ DVEŘE PRAVÉ, PROSKLENÉ Z 2/3 DVEŘNÍ KŘÍDLO 800/1970 KOVÁNÍ:KLIKA-KLIKA, DOZICKÝ ZÁMEK STÁVAJÍCÍ OCELOVÉ ZÁRUBNĚ POVRCHOVÁ ÚPRAVA: ZBROUŠENO A NOVĚ NATŘENO KONSTRUKCE DVEŘÍ: MDF RÁM OPLÁŠTĚNÝ HDF DESKOU TLOUŠŤKA DVEŘÍ: JE 39MM VÝPLŇ DVEŘÍ: ZTUŽENÁ VOŠTINA ROZTEČ ZÁMKU: 72 MM ZASKLÍVÁNÍ: RÁMEČEK Z MDF STANDARDNÍ SKLO: ČÍRÁ KÚRA 4MM + OBALOVANÉ LIŠTY PODLAHA V MÍSTĚ PRAHU OPATŘENA PŘECHODOVOU LIŠTOU </p>	0	3	4	4	11	SVĚTLÝ DUB
D10	 <p> VNITŘNÍ JEDNOKŘÍDLÉ DVEŘE LEVÉ, PROSKLENÉ Z 2/3 DVEŘNÍ KŘÍDLO 800/1970 KOVÁNÍ:KLIKA-KLIKA, DOZICKÝ ZÁMEK OBLOŽKOVÁ ZÁRUBEŇ tl. do 150 mm - světlý dub - 1 ks ve 2NP POVRCHOVÁ ÚPRAVA: KAŠIROVACÍ FÓLIE OSTATNÍ POLOŽKY SE STÁVAJÍCÍ KOVOVOU ZÁRUBNÍ POVRCHOVÁ ÚPRAVA: ZBROUŠENO A NOVĚ NATŘENO KONSTRUKCE DVEŘÍ: MDF RÁM OPLÁŠTĚNÝ HDF DESKOU TLOUŠŤKA DVEŘÍ: JE 39MM VÝPLŇ DVEŘÍ: ZTUŽENÁ VOŠTINA ROZTEČ ZÁMKU: 72 MM ZASKLÍVÁNÍ: RÁMEČEK Z MDF STANDARDNÍ SKLO: ČÍRÁ KÚRA 4MM + OBALOVANÉ LIŠTY PODLAHA V MÍSTĚ PRAHU OPATŘENA PŘECHOD. LIŠTOU </p>	0	5	4	4	13	SVĚTLÝ DUB
D11	 <p> VNITŘNÍ JEDNOKŘÍDLÉ DVEŘE PRAVÉ, PROSKLENÉ Z 2/3 DVEŘNÍ KŘÍDLO 700/1970 KOVÁNÍ:KLIKA-KLIKA, DOZICKÝ ZÁMEK OBLOŽKOVÉ ZÁRUBNĚ tl. do 150 mm - světlý dub POVRCHOVÁ ÚPRAVA: KAŠIROVACÍ FÓLIE KONSTRUKCE DVEŘÍ: MDF RÁM OPLÁŠTĚNÝ HDF DESKOU TLOUŠŤKA DVEŘÍ: JE 39MM VÝPLŇ DVEŘÍ: ZTUŽENÁ VOŠTINA ROZTEČ ZÁMKU: 72 MM ZASKLÍVÁNÍ: RÁMEČEK Z MDF STANDARDNÍ SKLO: ČÍRÁ KÚRA 4MM + OBALOVANÉ LIŠTY PODLAHA V MÍSTĚ PRAHU OPATŘENA PŘECHODOVOU LIŠTOU </p>	0	2	2	2	6	SVĚTLÝ DUB

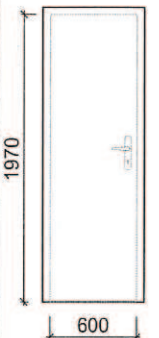
OZN.	SCHÉMA, POPIS	POČET				POČET CELKEM	POVRCH. ÚPRAVA
		1NP	2NP	3NP	4NP		
D12	 <p>VNITŘNÍ JEDNOKŘÍDLÉ DVEŘE LEVÉ, PROSKLENÉ Z 2/3 DVEŘNÍ KŘÍDLO 700/1970 KOVÁNÍ:KLIKA-KLIKA, DOZICKÝ ZÁMEK OBLOŽKOVÉ ZÁRUBNÉ tl. do 150 mm - světlý dub POVRCHOVÁ ÚPRAVA: KAŠÍROVACÍ FOLIE KONSTRUKCE DVEŘÍ: MDF RÁM OPLÁŠTĚNÝ HDF DESKOU TLOUŠŤKA DVEŘÍ: JE 39MM VÝPLŇ DVEŘÍ: ZTUŽENÁ VOŠTINA ROZTEČ ZÁMKU: 72 MM ZASKLÍVÁNÍ: RÁMEČEK Z MDF STANDARDNÍ SKLO: ČÍRÁ KÚRA 4MM + OBALOVANÉ LIŠTY PODLAHA V MÍSTĚ PRAHU OPATŘENA PŘECHODOVOU LIŠTOU</p>	0	1	1	1	3	SVĚTLÝ DUB
D13	 <p>VNITŘNÍ JEDNOKŘÍDLÉ DVEŘE PRAVÉ, PLNÉ DVEŘNÍ KŘÍDLO 600/1970 KOVÁNÍ:KLIKA-KLIKA, DOZICKÝ ZÁMEK STÁVAJÍCÍ OCELOVÉ ZÁRUBNÉ POVRCHOVÁ ÚPRAVA: ZBROUŠENO A NOVĚ NATŘENO KONSTRUKCE DVEŘÍ: MDF RÁM OPLÁŠTĚNÝ HDF DESKOU TLOUŠŤKA DVEŘÍ: JE 39MM VÝPLŇ DVEŘÍ: ZTUŽENÁ VOŠTINA ROZTEČ ZÁMKU: 72 MM PODLAHA V MÍSTĚ PRAHU OPATŘENA PŘECHODOVOU LIŠTOU</p>	0	2	4	4	10	SVĚTLÝ DUB
D14	 <p>VNITŘNÍ JEDNOKŘÍDLÉ DVEŘE LEVÉ, PLNÉ DVEŘNÍ KŘÍDLO 600/1970 KOVÁNÍ:KLIKA-KLIKA, DOZICKÝ ZÁMEK STÁVAJÍCÍ OCELOVÉ ZÁRUBNÉ POVRCHOVÁ ÚPRAVA: ZBROUŠENO A NOVĚ NATŘENO KONSTRUKCE DVEŘÍ: MDF RÁM OPLÁŠTĚNÝ HDF DESKOU TLOUŠŤKA DVEŘÍ: JE 39MM VÝPLŇ DVEŘÍ: ZTUŽENÁ VOŠTINA ROZTEČ ZÁMKU: 72 MM PODLAHA V MÍSTĚ PRAHU OPATŘENA PŘECHODOVOU LIŠTOU</p>	0	2	2	2	6	SVĚTLÝ DUB

VÝPLNĚ OTVORŮ BUDOU VYROBENY PO ZAMĚŘENÍ SOUČASNÝCH OTVORŮ.

KÓTY VE SCHÉMATECH JSOU POUZE ORIENTAČNÍ, NUTNO ZPRACOVAT DÍLENSKOU DOKUMENTACI DLE SKUTEČNÉHO ZAMĚŘENÍ DODAVATELEM.

TATO DOKUMENTACE SLOUŽÍ POUZE JAKO PODKLAD PRO ZPRACOVÁNÍ DOKUMENTACE, KTEROU ZPRACUJE DODAVATEL A PŘED ZAPOČETÍM VÝROBY PŘEDLOŽÍ HLAVNÍMU INŽENÝROVI PROJEKTU KE SCHVÁLENÍ.

NEDÍLNOU SOUČÁSTÍ VÝKAZU PRVKŮ JE TECHNICKÁ ZPRÁVA A VÝKRESOVÁ ČÁST PROJEKTOVÉ DOKUMENTACE.

FASÁDNÍ VÝPLNĚ JSOU ZOBRAZENY PŘI POHLEDU Z EXTERIÉRU.

POŽADAVKY NA PŘIPOJOVACÍ SPÁRU DLE ČSN 730540-2

- NULOVÉ ZATĚKÁNÍ
- MINIMÁLNÍ SPÁROVÁ PRŮVZDUŠNOST
- ÚČINNÉ ODVĚTRÁNÍ SPÁRY, MINIMALIZUJE KONDENZÁT VE SPÁŘE
- DILATACE
- TEPELNÁ I ZVUKOVÁ IZOLACE

(připojovací spára je prostor, který by měl dosahovat podobných tepelně izolačních vlastností a trvanlivosti jako okolní přilehlé konstrukce)

Bude použita ze strany interiéru parotěsná páska. Páska bude nalepena na rám okna a na ostění. Při montáži je nutné dávat pozor na kvalitní uchycení pásky na povrchu okna i ostění. Z exteriéru bude použita paropropustná páska, která brání zatékání vody a zároveň je schopna propouštět vodní páru do okolního prostředí. Takto zůstává připojovací spára suchá a tepelně izoluje po celou dobu své životnosti. Prostor mezi rámem a okolní konstrukcí je vypěněn nízkoexpanzní PU pěnou, která nesmí propustovat místa parotěsného a paropropustného uzávěru.

II.ZÁRUBNĚ

Stavba: **II. Rekonstrukce bytového domu Tylova 652, Jeseník - VÍCEPRÁCE**

Objednatel: **Město Jeseník** IČO: **00302724**
Masarykovo nám. 167/1 DIČ: **CZ00302724**
79001 Jeseník-Jeseník

Zhotovitel: **René Švancara** IČO: **64999653**
Školní 51/14 DIČ: **CZ7101105770**
79001 Jeseník-Jeseník

Vypracoval:

Rozpis ceny

Celkem

HSV vícepráce			77 056,45
HSV méněpráce			-25,33
PSV vícepráce			10 193,65
PSV méněpráce			-109 576,41
MON			0,00
Vedlejší náklady			0,00
Ostatní náklady			0,00
Celkem			-22 351,64

Rekapitulace daní

Základ pro sníženou DPH	15 %		-22 351,64 CZK
Snížená DPH	15 %		-3 353,00 CZK
Základ pro základní DPH	21 %		0,00 CZK
Základní DPH	21 %		0,00 CZK
Zaokrouhlení			-0,36 CZK

Cena celkem s DPH **-25 705,00 CZK**

v

Jeseník

dne

27.03.2018

STAVEBNÍ PRÁCE
René ŠVANCARA
 Školní 51/14, 790 01 Jeseník
 IČ: 649 99 653, DIČ: CZ7101105770
 mobZa [redacted]

MĚSTO JESENÍK
MĚSTSKÝ ÚŘAD JESENÍK
 oddělení investic
 Jeseník

Za objednatele [redacted]

Rekapitulace dílčích částí

Číslo	Název	Základ pro sníženou DPH	Základ pro základní DPH	DPH celkem	Cena celkem	%
DO01	Protipožární zárubně - vybourání stáv.	50 650	0	7 598	58 248	-227
3	Rekonstrukce BJ 2+1 2ks	4 417	0	663	5 080	-20
4	Rekonstrukce BJ 3+1 5ks	13 061	0	1 959	15 020	-58
5	Rekonstrukce BJ 4+1 1ks	2 612	0	392	3 004	-12
7	Rekonstrukce společných prostor	30 560	0	4 584	35 144	-137
DO02	Úprava dveří do kuchyně	23 071	0	3 461	26 532	-103
3	Rekonstrukce BJ 2+1 2ks	5 768	0	865	6 633	-26
4	Rekonstrukce BJ 3+1 5ks	14 419	0	2 163	16 582	-65
5	Rekonstrukce BJ 4+1 1ks	2 884	0	433	3 316	-13
DO03	Nátěr stávajících zárubní, odpočet oblo	-96 073	0	-14 411	-110 484	430
3	Rekonstrukce BJ 2+1 2ks	-20 111	0	-3 017	-23 128	90
4	Rekonstrukce BJ 3+1 5ks	-63 301	0	-9 495	-72 796	283
5	Rekonstrukce BJ 4+1 1ks	-12 660	0	-1 899	-14 559	57
Celkem za stavbu		-22 352	0	-3 353	-25 704	100

Rekapitulace dílů

Číslo	Název	Typ dílu			Celkem	%
3	Svislé a kompletní konstrukce	HSV			15 925,60	-71
61	Upravy povrchů vnitřní	HSV			14 878,08	-67
96	Bourání konstrukcí	HSV			20 433,77	-91
97	Prorážení otvorů	HSV			10 944,72	-49
99	Staveništní přesun hmot	HSV			1 279,50	-6
766	Konstrukce truhlářské	PSV			-101 774,64	455
767	Konstrukce zámečnické	PSV			-7 801,77	35
783	Nátěry	PSV			10 193,65	-46
D96	Přesuny sutí a vybouraných hmot	PSU			13 569,45	-61
Cena celkem					-22 351,64	100

Položkový rozpočet

S:	SV/4/2018	Rekonstrukce bytového domu Tylova 652, Jeseník - MĚNĚPRÁCE, VÍCEPRÁCE
O:	DO01	Protipožární zárubně - vybourání stávajících ocelových
R:	3	Rekonstrukce BJ 2+1 2ks

P.č.	Číslo položky	Název položky	MJ	množství	cena / MJ	Celkem
Díl: 3 Svíslé a kompletní konstrukce						1 405,20
1	349231811	Přizdívka ostění z cihel, kapsy do 15 cm, s použitím suché maltové směsi	m2	1,20000	1 171,00	1 405,20
		2,0*2*1*0,15		0,6		
		1		0,6		
Díl: 61 Upravy povrchů vnitřní						1 239,84
2	612425931	Omítka vápenná vnitřního ostění - štuková	m2	2,40000	516,80	1 239,84
		2,0*2*0,15*1*2		1,2		
		1		1,2		
Díl: 96 Bourání konstrukcí						1 248,05
3	967041112	Přisekání rovných ostění v betonu	m2	1,44000	560,70	807,41
		(0,8+2,0*2)*0,15*1		0,72		
		1		0,72		
4	968072455	Vybourání kovových dveřních zárubní pl. do 2 m2	m2	1,60000	275,40	440,64
		0,8*2,0*1		1,6		
Díl: 99 Staveništní přesun hmot						110,44
5	999281108	Přesun hmot pro opravy a údržbu do výšky 12 m	t	0,44950	245,70	110,44
		Hmotnosti z položek s pořadovými čísly: :				
		1,2,4, :				
		Součet: : 0,44950		0,4495		
Díl: 767 Konstrukce zámečnické						-236,42
6	767647919	Odřezání závěsu na zárubni	kus	-6,00000	38,79	-232,74
		-1*3		-3		
		1		-3		
7	998767201	Přesun hmot pro zámečnické konstr., výšky do 6 m	%	-2,32740	1,58	-3,68
		Ceny z položek s pořadovými čísly: :				
		6, :				
		Součet: : -2,32740		-2,3274		
Díl: D96 Přesuny suti a vybouraných hmot						650,14
8	979087212	Nakládání suti na dopravní prostředky	t	0,21604	109,35	23,62
		Demontážní hmotnosti z položek s pořadovými čísly: :				
		3,4,6, :				
		Součet: : 0,21604		0,21604		
9	979011211	Svíslá doprava suti a vybour. hmot za 2.NP nošením	t	0,21604	478,80	103,44
		Demontážní hmotnosti z položek s pořadovými čísly: :				
		3,4,6, :				
		Součet: : 0,21604		0,21604		
10	979011219	Přípl.k svíslé dopr.suti za každé další NP nošením	t	0,43208	228,60	98,77
		Demontážní hmotnosti z položek s pořadovými čísly: :				
		3,4,6, :				
		Součet: : 0,43208		0,43208		
11	979081111	Odvoz suti a vybour. hmot na skládku do 1 km	t	0,21604	169,65	36,65
		Demontážní hmotnosti z položek s pořadovými čísly: :				
		3,4,6, :				
		Součet: : 0,21604		0,21604		
12	979081121	Příplatek k odvozu za každý další 1 km	t	4,10476	13,59	55,78
		Demontážní hmotnosti z položek s pořadovými čísly: :				
		3,4,6, :				

Položkový rozpočet

S:	SV/4/2018	Rekonstrukce bytového domu Tylova 652, Jeseník - MĚNĚPRÁCE, VÍCEPRÁCE
O:	DO01	Protipožární zárubně - vybourání stávajících ocelových
R:	3	Rekonstrukce BJ 2+1 2ks

P.č.	Číslo položky	Název položky	MJ	množství	cena / MJ	Celkem
		Součet: : 4,10476		4,10476		
13	979082111	Vnitrostaveništní doprava sutí do 10 m	t	0,21604	224,55	48,51
		Demontážní hmotností z položek s pořadovými čísly: : 3,4,6, :				
		Součet: : 0,21604		0,21604		
14	979082121	Příplatek k vnitrost. dopravě sutí za dalších 5 m	t	1,72832	25,02	43,24
		Demontážní hmotností z položek s pořadovými čísly: : 3,4,6, :				
		Součet: : 1,72832		1,72832		
15	979990162	Poplatek za skládku sutí	t	0,21604	1 111,50	240,13
		Demontážní hmotností z položek s pořadovými čísly: : 3,4,6, :				
		Součet: : 0,21604		0,21604		

Položkový rozpočet

S:	SV/4/2018	Rekonstrukce bytového domu Tylova 652, Jeseník - MĚNĚPRÁCE, VÍCEPRÁCE
O:	DO01	Protipožární zárubně - vybourání stávajících ocelových
R:	4	Rekonstrukce BJ 3+1 5ks

P.č.	Číslo položky	Název položky	MJ	množství	cena / MJ	Celkem
Díl: 3 Svislé a kompletní konstrukce						3 513,00
1	349231811	Přízdívka ostění z cihel, kapsy do 15 cm, s použitím suché maltové směsi	m2	3,00000	1 171,00	3 513,00

2,0*2*1*0,15 0,6
4 2,4

Díl: 61 Úpravy povrchů vnitřní						3 099,60
2	612425931	Omlítka vápenná vnitřního ostění - štuková	m2	6,00000	516,60	3 099,60
2,0*2*0,15*1*2 1,2						
4 4,8						

Díl: 96 Bourání konstrukcí						4 221,72
3	967041112	Přisekání rovných ostění v betonu	m2	3,60000	560,70	2 018,52
(0,8+2,0*2)*0,15*1 0,72						
4 2,88						

4	968072455	Vybourání kovových dveřních zárubní pl. do 2 m2	m2	8,00000	275,40	2 203,20
0,8*2,0*5 8						

Díl: 99 Staveništní přesun hmot						277,25
5	999281108	Přesun hmot pro opravu a údržbu do výšky 12 m	t	1,12842	245,70	277,25
Hmotnosti z položek s pořadovými čísly: : 1,2,4, : Součet: : 1,12842 1,12842						

Díl: 767 Konstrukce zámečnické						-591,04
6	767647919	Odřezání závěsu na zárubni	kus	-15,00000	38,79	-581,85
-1*3 -3						
4 -12						

7	998767201	Přesun hmot pro zámečnické konstr., výšky do 6 m	%	-5,81850	1,58	-9,19
Ceny z položek s pořadovými čísly: : 6, : Součet: : -5,81850 -5,8185						

Díl: D96 Přesuny sutí a vybouraných hmot						2 540,26
8	979087212	Nakládání sutí na dopravní prostředky	t	0,84410	109,35	92,30
Demontážní hmotnosti z položek s pořadovými čísly: : 3,4,6, : Součet: : 0,84410 0,8441						

9	979011211	Svislá doprava sutí a vybour. hmot za 2.NP nošením	t	0,84410	478,80	404,16
Demontážní hmotnosti z položek s pořadovými čísly: : 3,4,6, : Součet: : 0,84410 0,8441						

10	979011219	Přípl.k svislé dopr.sutí za každé další NP nošením	t	1,68820	228,60	385,92
Demontážní hmotnosti z položek s pořadovými čísly: : 3,4,6, : Součet: : 1,68820 1,6882						

11	979081111	Odvoz sutí a vybour. hmot na skládku do 1 km	t	0,84410	169,65	143,20
Demontážní hmotnosti z položek s pořadovými čísly: : 3,4,6, : Součet: : 0,84410 0,8441						

12	979081121	Příplatek k odvozu za každý další 1 km	t	16,03790	13,59	217,96
Demontážní hmotnosti z položek s pořadovými čísly: : 3,4,6, :						

Položkový rozpočet

S:	SV/4/2018	Rekonstrukce bytového domu Tylova 652, Jeseník - MĚNĚPRÁCE, VÍCEPRÁCE
O:	DO01	Protipožární zárubně - vybourání stávajících ocelových
R:	4	Rekonstrukce BJ 3+1 5ks

P.č.	Číslo položky	Název položky	MJ	množství	cena / MJ	Celkem
		Součet: : 16,03790		16,0379		
13	979082111	Vnitrostaveništní doprava sutí do 10 m	t	0,84410	224,55	189,54
		Demontážní hmotnosti z položek s pořadovými čísly: : 3,4,6, :		0,8441		
		Součet: : 0,84410		0,8441		
14	979082121	Příplatek k vnitrost. dopravě sutí za dalších 5 m	t	6,75280	25,02	168,96
		Demontážní hmotnosti z položek s pořadovými čísly: : 3,4,6, :		6,7528		
		Součet: : 6,75280		6,7528		
15	979990162	Poplatek za skládku sutí	t	0,84410	1 111,50	938,22
		Demontážní hmotnosti z položek s pořadovými čísly: : 3,4,6, :		0,8441		
		Součet: : 0,84410		0,8441		

Položkový rozpočet

S:	SV/4/2018	Rekonstrukce bytového domu Tylova 652, Jeseník -MÉNĚPRÁCE, VÍCEPRÁCE
O:	DO01	Protipožární zárubně - vybourání stávajících ocelových
R:	5	Rekonstrukce BJ 4+1 1ks

P.č.	Číslo položky	Název položky	MJ	množství	cena / MJ	Celkem
Díl: 3 Svislé a kompletní konstrukce						702,60
1	349231811	Přizdílvka ostění z cihel, kapsy do 15 cm, s použitím suché maltové směsi 2,0*2*1*0,15	m2	0,60000	1 171,00	702,60
				0,6		
Díl: 61 Úpravy povrchů vnitřní						619,92
2	612425931	Omítka vápenná vnitřního ostění - štuková 2,0*2*0,15*1*2	m2	1,20000	516,60	619,92
				1,2		
Díl: 96 Bourání konstrukcí						844,34
3	967041112	Přisekání rovných ostění v betonu (0,8+2,0*2)*0,15*1	m2	0,72000	560,70	403,70
				0,72		
4	968072455	Vybourání kovových dveřních zárubní pl. do 2 m2 0,8*2,0*1	m2	1,60000	275,40	440,64
				1,6		
Díl: 99 Staveništní přesun hmot						55,45
5	999281108	Přesun hmot pro opravy a údržbu do výšky 12 m Hmotnosti z položek s pořadovými čísly : 1,2,4, : Součet : 0,22568	t	0,22568	245,70	55,45
				0,22568		
Díl: 767 Konstrukce zámečnické						-118,21
6	767647919	Odřezání závěsu na zárubni -1*3	kus	-3,00000	38,79	-116,37
				-3		
7	998767201	Přesun hmot pro zámečnické konstr., výšky do 6 m Ceny z položek s pořadovými čísly : 6, : Součet : -1,16370	%	-1,16370	1,58	-1,84
				-1,1637		
Díl: D96 Přesuny suti a vybouraných hmot						508,04
8	979087212	Nakládání suti na dopravní prostředky Demontážní hmotnosti z položek s pořadovými čísly : 3,4,6, : Součet : 0,16882	t	0,16882	109,35	18,46
				0,16882		
9	979011211	Svislá doprava suti a vybour. hmot za 2.NP nošením Demontážní hmotnosti z položek s pořadovými čísly : 3,4,6, : Součet : 0,16882	t	0,16882	478,80	80,83
				0,16882		
10	979011219	Přípl.k svislé dopr.suti za každé další NP nošením Demontážní hmotnosti z položek s pořadovými čísly : 3,4,6, : Součet : 0,33764	t	0,33764	228,60	77,18
				0,33764		
11	979081111	Odvoz suti a vybour. hmot na skládku do 1 km Demontážní hmotnosti z položek s pořadovými čísly : 3,4,6, : Součet : 0,16882	t	0,16882	169,65	28,64
				0,16882		
12	979081121	Příplatek k odvozu za každý další 1 km Demontážní hmotnosti z položek s pořadovými čísly : 3,4,6, : Součet : 3,20758	t	3,20758	13,59	43,59
				3,20758		
13	979082111	Vnitrostaveništní doprava suti do 10 m Demontážní hmotnosti z položek s pořadovými čísly : 3,4,6, :	t	0,16882	224,55	37,91

Položkový rozpočet

S:	SV/4/2018	Rekonstrukce bytového domu Tylova 652, Jeseník -MÉNĚPRÁCE, VÍCEPRÁCE
O:	DO01	Protipožární zárubně - vybourání stávajících ocelových
R:	5	Rekonstrukce BJ 4+1 1ks

P.č.	Číslo položky	Název položky	MJ	množství	cena / MJ	Celkem
		Součet: : 0,16882		0,16882		
14	979082121	Příplatek k vnitrost. dopravě suti za dalších 5 m	t	1,35056	25,02	33,79
		Demontážní hmotnosti z položek s pořadovými čísly : 3,4,6, :				
		Součet: : 1,35056		1,35056		
15	979990162	Poplatek za skládku suti	t	0,16882	1 111,50	187,64
		Demontážní hmotnosti z položek s pořadovými čísly : 3,4,6, :				
		Součet: : 0,16882		0,16882		

Položkový rozpočet

S:	SV/4/2018	Rekonstrukce bytového domu Tylova 652, Jeseník - MĚNĚPRÁCE, VÍCEPRÁCE
O:	DO01	Protipožární zárubně - vybourání stávajících ocelových
R:	7	Rekonstrukce společných prostor

P.č.	Číslo položky	Název položky	MJ	množství	cena / MJ	Celkem
Díl: 3 Svislé a kompletní konstrukce						8 431,20
1	349231811	Přizdívka ostění z cihel, kapsy do 15 cm, s použitím suché maltové směsi 2,0*2*1*0,15 11	m2	7,20000 0,6 6,6	1 171,00	8 431,20
Díl: 61 Úpravy povrchů vnitřní						7 439,04
2	612425931	Omítka vápenná vnitřního ostění - štuková 2,0*2*0,15*1*2 11	m2	14,40000 1,2 13,2	516,60	7 439,04
Díl: 96 Bourání konstrukcí						9 687,69
3	967041112	Přsekání rovných ostění v betonu (0,6+2,0*2)*0,15*1*3 (0,7+2,0*2)*0,15*1*1 (0,8+2,0*2)*0,15*1*8	m2	8,53500 2,07 0,705 5,76	560,70	4 785,57
4	968072455	Vybourání kovových dveřních zárubní pl. do 2 m2 0,6*2,0*3 0,7*2,0*1 0,8*2,0*8	m2	17,80000 3,6 1,4 12,8	275,40	4 902,12
Díl: 99 Staveništní přesun hmot						665,00
5	999281108	Přesun hmot pro opravy a údržbu do výšky 12 m Hmotnosti z položek s pořadovými čísly : 1,2,4, : Součet : 2,70657	t	2,70657 2,70657	245,70	665,00
Díl: 767 Konstrukce zámečnické						-1 418,50
6	767647919	Odřezání závěsu na zárubni -1*3*(3+9)	kus	-36,00000 -36	38,79	-1 396,44
7	998767201	Přesun hmot pro zámečnické konstr., výšky do 6 m Ceny z položek s pořadovými čísly : 6, : Součet : -13,96440	%	-13,96440 -13,9644	1,58	-22,06
Díl: D96 Přesuny sutí a vybouraných hmot						5 755,54
8	979087212	Nakládání sutí na dopravní prostředky Demontážní hmotnosti z položek s pořadovými čísly : 3,4,6, : Součet : 1,91251	t	1,91251 1,91251	109,35	209,13
9	979011211	Svislá doprava sutí a vybour. hmot za 2.NP nošením Demontážní hmotnosti z položek s pořadovými čísly : 3,4,6, : Součet : 1,91251	t	1,91251 1,91251	478,80	915,71
10	979011219	Přípl.k svislé dopr.sutí za každé další NP nošením Demontážní hmotnosti z položek s pořadovými čísly : 3,4,6, : Součet : 3,82502	t	3,82502 3,82502	228,60	874,40
11	979081111	Odvoz sutí a vybour. hmot na skládku do 1 km Demontážní hmotnosti z položek s pořadovými čísly : 3,4,6, : Součet : 1,91251	t	1,91251 1,91251	169,65	324,46
12	979081121	Příplatek k odvozu za každý další 1 km	t	36,33769	13,59	493,83

Položkový rozpočet

S:	SV/4/2018	Rekonstrukce bytového domu Tylova 652, Jeseník - MĚNĚPRÁCE, VÍCEPRÁCE
O:	DO01	Protipožární zárubně - vybourání stávajících ocelových
R:	7	Rekonstrukce společných prostor

P.č.	Číslo položky	Název položky	MJ	množství	cena / MJ	Celkem
Demontážní hmotnosti z položek s pořadovými čísly: :						
3,4,6, :						
Součet: : 36,33769					36,33769	
13	979082111	Vnitrostaveništní doprava sutí do 10 m	t	1,91251	224,55	429,45
Demontážní hmotnosti z položek s pořadovými čísly: :						
3,4,6, :						
Součet: : 1,91251					1,91251	
14	979082121	Příplatek k vnitrost. dopravě sutí za dalších 5 m	t	15,30008	25,02	382,81
Demontážní hmotnosti z položek s pořadovými čísly: :						
3,4,6, :						
Součet: : 15,30008					15,30008	
15	979990162	Poplatek za skládku sutí	t	1,91251	1 111,50	2 125,75
Demontážní hmotnosti z položek s pořadovými čísly: :						
3,4,6, :						
Součet: : 1,91251					1,91251	

Položkový rozpočet

S:	SV/4/2018	Rekonstrukce bytového domu Tylova 652, Jeseník - MĚNĚPRÁCE, VÍCEPRÁCE
O:	DO02	Úprava dveří do kuchyně
R:	3	Rekonstrukce BJ 2+1 2ks

P.č.	Číslo položky	Název položky	MJ	množství	cena / MJ	Celkem
Díl: 3 Svislé a kompletní konstrukce						468,40
1	349231811	Přizdívka ostění z cihel, kapsy do 15 cm, s použitím suché maltové směsi	m2	0,40000	1 171,00	468,40
		2,0*1*0,1		0,2		
		1		0,2		
Díl: 61 Úpravy povrchů vnitřní						619,92
2	612425931	Omítka vápenná vnitřního ostění - štuková	m2	1,20000	516,60	619,92
		2,0*2*0,15*1		0,6		
		1		0,6		
Díl: 96 Bourání konstrukcí						1 107,99
3	962051115	Bourání příček železobetonových tl. 10 cm	m2	0,60000	187,65	112,59
		2,0*0,15*1		0,3		
		1		0,3		
4	967041112	Přisekání rovných ostění v betonu	m2	0,40000	560,70	224,28
		2,0*0,1*1		0,2		
		1		0,2		
5	968072455	Vybourání kovových dveřních zárubní pl. do 2 m2	m2	2,80000	275,40	771,12
		0,7*2,0*1		1,4		
		1		1,4		
Díl: 97 Prorážení otvorů						2 736,18
6	970251100	Řezání železobetonu hl. řezu 100 mm	m	5,40000	506,70	2 736,18
		2,0*1+0,7*1		2,7		
		1		2,7		
Díl: 99 Staveništní přesun hmot						42,84
7	999281108	Přesun hmot pro opravy a údržbu do výšky 12 m	t	0,17436	245,70	42,84
		Hmotností z položek s pořadovými čísly :				
		1,2,3,5, :				
		Součet : 0,17436		0,17436		
Díl: 767 Konstrukce zámečnické						-236,42
8	767647919	Odřezání závěsu na zárubni	kus	-6,00000	38,79	-232,74
		-1*3		-3		
		1		-3		
9	998767201	Přesun hmot pro zámečnické konstr., výšky do 6 m	%	-2,32740	1,58	-3,68
		Ceny z položek s pořadovými čísly :				
		8, :				
		Součet : -2,32740		-2,3274		
Díl: D96 Přesuny suti a vybouraných hmot						1 028,86
10	979087212	Nakládání suti na dopravní prostředky	t	0,34188	109,35	37,38
		Demontážní hmotnosti z položek s pořadovými čísly :				
		3,4,5,6,8, :				
		Součet : 0,34188		0,34188		
11	979011211	Svislá doprava suti a vybour. hmot za 2.NP nošením	t	0,34188	478,80	163,69
		Demontážní hmotnosti z položek s pořadovými čísly :				
		3,4,5,6,8, :				
		Součet : 0,34188		0,34188		
12	979011219	Přípl.k svislé dopr.suti za každé další NP nošením	t	0,68377	228,60	156,31
		Demontážní hmotnosti z položek s pořadovými čísly :				
		3,4,5,6,8, :				

Položkový rozpočet

S:	SV/4/2018	Rekonstrukce bytového domu Tylova 652, Jeseník - MĚNĚPRÁCE, VÍCEPRÁCE
O:	DO02	Úprava dveří do kuchyně
R:	3	Rekonstrukce BJ 2+1 2ks

P.č.	Číslo položky	Název položky	MJ	množství	cena / MJ	Celkem
		Součet: : 0,68377		0,68377		
13	979081111	Odvoz sutí a vybour. hmot na skládku do 1 km	t	0,34188	169,65	58,00
		Demontážní hmotnosti z položek s pořadovými čísly: : 3,4,5,6,8, :				
		Součet: : 0,34188		0,34188		
14	979081121	Příplatek k odvozu za každý další 1 km	t	6,49580	13,59	88,28
		Demontážní hmotnosti z položek s pořadovými čísly: : 3,4,5,6,8, :				
		Součet: : 6,49580		6,4958		
15	979082111	Vnitrostaveništní doprava sutí do 10 m	t	0,34188	224,55	76,77
		Demontážní hmotnosti z položek s pořadovými čísly: : 3,4,5,6,8, :				
		Součet: : 0,34188		0,34188		
16	979082121	Příplatek k vnitrost. dopravě sutí za dalších 5 m	t	2,73507	25,02	68,43
		Demontážní hmotnosti z položek s pořadovými čísly: : 3,4,5,6,8, :				
		Součet: : 2,73507		2,73507		
17	979990162	Poplatek za skládku sutí	t	0,34188	1 111,50	380,00
		Demontážní hmotnosti z položek s pořadovými čísly: : 3,4,5,6,8, :				
		Součet: : 0,34188		0,34188		

Položkový rozpočet

S:	SV/4/2018	Rekonstrukce bytového domu Tylova 652, Jeseník - MĚNĚPRÁCE, VÍCEPRÁCE
O:	DO02	Úprava dveří do kuchyně
R:	4	Rekonstrukce BJ 3+1 5ks

P.č.	Číslo položky	Název položky	MJ	množství	cena / MJ	Celkem
Díl: 3 Svislé a kompletní konstrukce						1 171,00
1	349231811	Přizdívka ostění z cihel, kapsy do 15 cm, s použitím suché maltové směsi	m2	1,00000	1 171,00	1 171,00

2,0*1*0,1 0,2
4 0,8

Díl: 61 Úpravy povrchů vnitřní						1 549,80
2	612425931	Omítka vápenná vnitřního ostění - štuková	m2	3,00000	516,60	1 549,80

2,0*2*0,15*1 0,6
4 2,4

Díl: 96 Bourání konstrukcí						2 769,98
3	962051115	Bourání přiček železobetonových tl. 10 cm	m2	1,50000	187,65	281,48

2,0*0,15*1 0,3
4 1,2

4	967041112	Přisekání rovných ostění v betonu	m2	1,00000	560,70	560,70
---	-----------	-----------------------------------	----	---------	--------	--------

2,0*0,1*1 0,2
4 0,8

5	968072455	Vybourání kovových dveřních zárubní pl. do 2 m2	m2	7,00000	275,40	1 927,80
---	-----------	---	----	---------	--------	----------

0,7*2,0*1 1,4
4 5,6

Díl: 97 Prorážení otvorů						6 840,45
6	970251100	Řezání železobetonu hl. řezu 100 mm	m	13,50000	506,70	6 840,45

2,0*1+0,7*1 2,7
4 10,8

Díl: 99 Staveništní přesun hmot						107,10
7	999281108	Přesun hmot pro opravy a údržbu do výšky 12 m	t	0,43590	245,70	107,10

Hmotnosti z položek s pořadovými čísly: :
1,2,3,5, :
Součet: : 0,43590 0,4359

Díl: 767 Konstrukce zámečnické						-591,04
8	767647919	Odfezání závěsu na zárubni	kus	-15,00000	38,79	-581,85

-1*3 -3
4 -12

9	998767201	Přesun hmot pro zámečnické konstr., výšky do 6 m	%	-5,81850	1,58	-9,19
---	-----------	--	---	----------	------	-------

Ceny z položek s pořadovými čísly: :
8, :
Součet: : -5,81850 -5,8185

Díl: D96 Přesuny suti a vybouraných hmot						2 572,18
10	979087212	Nakládání suti na dopravní prostředky	t	0,85471	109,35	93,46

Demontážní hmotnosti z položek s pořadovými čísly: :
3,4,5,6,8, :
Součet: : 0,85471 0,85471

11	979011211	Svislá doprava suti a vybour. hmot za 2.NP nošením	t	0,85471	478,80	409,24
----	-----------	--	---	---------	--------	--------

Demontážní hmotnosti z položek s pořadovými čísly: :
3,4,5,6,8, :
Součet: : 0,85471 0,85471

12	979011219	Přípl.k svislé dopr.suti za každé další NP nošením	t	1,70942	228,60	390,77
----	-----------	--	---	---------	--------	--------

Demontážní hmotnosti z položek s pořadovými čísly: :
3,4,5,6,8, :

Položkový rozpočet

S:	SV/4/2018	Rekonstrukce bytového domu Tylova 652, Jeseník - MĚNĚPRÁCE, VÍCEPRÁCE
O:	DO02	Úprava dveří do kuchyně
R:	4	Rekonstrukce BJ 3+1 5ks

P.č.	Číslo položky	Název položky	MJ	množství	cena / MJ	Celkem
Součet: : 1,70942				1,70942		
13	979081111	Odvoz sutí a vybour. hmot na skládku do 1 km	t	0,85471	169,65	145,00
Demontážní hmotnosti z položek s pořadovými čísly: :						
3,4,5,6,8, :						
Součet: : 0,85471				0,85471		
14	979081121	Příplatek k odvozu za každý další 1 km	t	16,23949	13,59	220,69
Demontážní hmotnosti z položek s pořadovými čísly: :						
3,4,5,6,8, :						
Součet: : 16,23949				16,23949		
15	979082111	Vnitrostaveništní doprava sutí do 10 m	t	0,85471	224,55	191,93
Demontážní hmotnosti z položek s pořadovými čísly: :						
3,4,5,6,8, :						
Součet: : 0,85471				0,85471		
16	979082121	Příplatek k vnitrost. dopravě sutí za dalších 5 m	t	6,83768	25,02	171,08
Demontážní hmotnosti z položek s pořadovými čísly: :						
3,4,5,6,8, :						
Součet: : 6,83768				6,83768		
17	979990162	Poplatek za skládku sutí	t	0,85471	1 111,50	950,01
Demontážní hmotnosti z položek s pořadovými čísly: :						
3,4,5,6,8, :						
Součet: : 0,85471				0,85471		

Položkový rozpočet

S:	SV/4/2018	Rekonstrukce bytového domu Tylova 652, Jeseník - MĚNĚPRÁCE, VÍCEPRÁCE
O:	DO02	Úprava dveří do kuchyně
R:	5	Rekonstrukce BJ 4+1 1ks

P.č.	Číslo položky	Název položky	MJ	množství	cena / MJ	Celkem
Díl: 3		Svislé a kompletní konstrukce				234,20
1	349231811	Přizdívka ostění z cihel, kapsy do 15 cm, s použitím suché maltové směsi 2,0*1*0,1	m2	0,20000	1 171,00	234,20
				0,2		
Díl: 61		Upravy povrchů vnitřní				309,96
2	612425931	Omítka vápenná vnitřního ostění - štuková 2,0*2*0,15*1	m2	0,60000	516,60	309,96
				0,6		
Díl: 96		Bourání konstrukcí				554,00
3	962051115	Bourání příček železobetonových tl. 10 cm 2,0*0,15*1	m2	0,30000	187,65	56,30
				0,3		
4	967041112	Přisekání rovných ostění v betonu 2,0*0,1*1	m2	0,20000	560,70	112,14
				0,2		
5	968072455	Vybourání kovových dveřních zárubní pl. do 2 m2 0,7*2,0*1	m2	1,40000	275,40	385,56
				1,4		
Díl: 97		Prorážení otvorů				1 368,09
6	970251100	Řezání železobetonu hl. řezu 100 mm 2,0*1+0,7*1	m	2,70000	506,70	1 368,09
				2,7		
Díl: 99		Staveništní přesun hmot				21,42
7	999281108	Přesun hmot pro opravy a údržbu do výšky 12 m Hmotnosti z položek s pořadovými čísly: : 1,2,3,5, : Součet: : 0,08718	t	0,08718	245,70	21,42
				0,08718		
Díl: 767		Konstrukce zámečnické				-118,21
8	767647919	Odřezání závěsu na zárubni -1*3	kus	-3,00000	38,79	-116,37
				-3		
9	998767201	Přesun hmot pro zámečnické konstr., výšky do 6 m Ceny z položek s pořadovými čísly: : 8, : Součet: : -1,16370	%	-1,16370	1,58	-1,84
				-1,1637		
Díl: D96		Přesuny suti a vybouraných hmot				514,43
10	979087212	Nakládání suti na dopravní prostředky Demontážní hmotnosti z položek s pořadovými čísly: : 3,4,5,6,8, : Součet: : 0,17094	t	0,17094	109,35	18,69
				0,17094		
11	979011211	Svislá doprava suti a vybour. hmot za 2.NP nošením Demontážní hmotnosti z položek s pořadovými čísly: : 3,4,5,6,8, : Součet: : 0,17094	t	0,17094	478,80	81,85
				0,17094		
12	979011219	Přípl.k svislé dopr.suti za každé další NP nošením Demontážní hmotnosti z položek s pořadovými čísly: : 3,4,5,6,8, : Součet: : 0,34188	t	0,34188	228,60	78,15
				0,34188		
13	979081111	Odvoz suti a vybour. hmot na skládku do 1 km Demontážní hmotnosti z položek s pořadovými čísly: : 3,4,5,6,8, : Součet: : 0,17094	t	0,17094	169,65	29,00
				0,17094		
14	979081121	Příplatek k odvozu za každý další 1 km Demontážní hmotnosti z položek s pořadovými čísly: :	t	3,24790	13,59	44,14

Položkový rozpočet

S:	SV/4/2018	Rekonstrukce bytového domu Tylova 652, Jeseník - MĚNĚPRÁCE, VÍCEPRÁCE
O:	DO02	Úprava dveří do kuchyně
R:	5	Rekonstrukce BJ 4+1 1ks

P.č.	Číslo položky	Název položky	MJ	množství	cena / MJ	Celkem
		3,4,5,6,8, :				
		Součet: : 3,24790		3,2479		
15	979082111	Vnitrostaveništní doprava suti do 10 m	t	0,17094	224,55	38,38
		Demontážní hmotnosti z položek s pořadovými čísly: :				
		3,4,5,6,8, :				
		Součet: : 0,17094		0,17094		
16	979082121	Příplatek k vnitrost. dopravě suti za dalších 5 m	t	1,36754	25,02	34,22
		Demontážní hmotnosti z položek s pořadovými čísly: :				
		3,4,5,6,8, :				
		Součet: : 1,36754		1,36754		
17	979990162	Poplatek za skládku suti	t	0,17094	1 111,50	190,00
		Demontážní hmotnosti z položek s pořadovými čísly: :				
		3,4,5,6,8, :				
		Součet: : 0,17094		0,17094		

Položkový rozpočet

S:	SV/4/2018	Rekonstrukce bytového domu Tylova 652, Jeseník -MÉNĚPRÁCE, VÍCEPRÁCE
O:	DO03	Nátěr stávajících zárubní,odpočet obložek
R:	3	Rekonstrukce BJ 2+1 2ks

P.č.	Číslo položky	Název položky	MJ	množství	cena / MJ	Celkem
Díl: 766 Konstrukce truhlářské						-21 426,24
1	766670019X	Montáž obložkové zárubně do 0,8m bez montáže dveřního křídla -(6-2)*2	kus	-8,00000	780,00	-6 240,00
				-8		
2	611813101	Zárubeň obkladová OKZ š. 60 cm/stěna 6-17cm fólie -2*2	kus	-4,00000	1 860,00	-7 440,00
				-4		
3	611813103	Zárubeň obkladová OKZ š. 80 cm/stěna 6-17cm fólie -2*2	kus	-4,00000	1 860,00	-7 440,00
				-4		
4	998766202	Přesun hmot pro truhlářské konstr., výšky do 12 m	%	-211,20000	1,45	-306,24

Ceny z položek s pořadovými čísly: :

1,2,3, :

Součet: -211,20000

-211,2

Díl: 767 Konstrukce zámečnické						-945,67
5	767647919	Odřezání závěsu na zárubni	kus	-24,00000	38,79	-930,96
				-24		
Položka pořadí 1 : -8,00000*3						
6	998767201	Přesun hmot pro zámečnické konstr., výšky do 6 m	%	-9,30960	1,58	-14,71

Ceny z položek s pořadovými čísly: :

5, :

Součet: -9,30960

-9,3096

Díl: 783 Nátěry						2 260,52
7	783225600	Nátěr syntetický kovových konstrukcí 2x email (2*2,0+0,6)*(0,1+2*0,05)*2*2 (2*2,0+0,8)*(0,15+2*0,05)*2*2	m2	8,48000	136,35	1 156,25
				3,68		
				4,8		
8	783226100	Nátěr syntetický kovových konstrukcí základní Položka pořadí 7 : 8,48000	m2	8,48000	54,72	464,03
				8,48		
9	783201813X	Odstranění nátěrů z kovových konstrukcí obroušením Položka pořadí 8 : 8,48000	m2	8,48000	75,50	640,24
				8,48		

Položkový rozpočet

S:	SV/4/2018	Rekonstrukce bytového domu Tylova 652, Jeseník - MĚNĚPRÁCE, VÍCEPRÁCE
O:	DO03	Nátěr stávajících zárubní, odpočet obložek
R:	4	Rekonstrukce BJ 3+1 5ks

P.č.	Číslo položky	Název položky	MJ	množství	cena / MJ	Celkem
Díl: 766 Konstrukce truhlářské						-66 957,00
1	766670019X	Montáž obložkové zárubně do 0,8m bez montáže dveřního křídla -(7-2)*5	kus	-25,00000	780,00	-19 500,00
				-25		
2	611813101	Zárubeň obkladová OKZ š. 60 cm/stěna 6-17cm fólie -2*5	kus	-10,00000	1 860,00	-18 600,00
				-10		
3	611813103	Zárubeň obkladová OKZ š. 80 cm/stěna 6-17cm fólie -3*5	kus	-15,00000	1 860,00	-27 900,00
				-15		
4	998766202	Přesun hmot pro truhlářské konstr., výšky do 12 m	%	-660,00000	1,45	-957,00
Ceny z položek s pořadovými čísly : 1,2,3, :						
Součet : -660,00000						-660
Díl: 767 Konstrukce zámečnické						-2 955,22
5	767647919	Odřezání závěsu na zárubni	kus	-75,00000	38,79	-2 909,25
				-75		
Položka pořadí 1 : -25,00000*3						
6	998767201	Přesun hmot pro zámečnické konstr., výšky do 6 m	%	-29,09250	1,58	-45,97
Ceny z položek s pořadovými čísly : 5, :						
Součet : -29,09250						-29,0925
Díl: 783 Nátěry						6 610,94
7	783225600	Nátěr syntetický kovových konstrukcí 2x email (2*2,0+0,6)*(0,1+2*0,05)*2*5 (2*2,0+0,8)*(0,15+2*0,05)*1*5 (2*2,0+0,8)*(0,1+2*0,05)*2*5	m2	24,80000	136,35	3 381,48
				9,2		
				6		
				9,6		
8	783226100	Nátěr syntetický kovových konstrukcí základní Položka pořadí 7 : 24,80000	m2	24,80000	54,72	1 357,06
				24,8		
9	783201813X	Odstranění nátěrů z kovových konstrukcí obroušením Položka pořadí 8 : 24,80000	m2	24,80000	75,50	1 872,40
				24,8		

Položkový rozpočet

S:	SV/4/2018	Rekonstrukce bytového domu Tylova 652, Jeseník - MĚNĚPRÁCE, VÍCEPRÁCE
O:	DO03	Nátěr stávajících zárubní, odpočet obložek
R:	5	Rekonstrukce BJ 4+1 1ks

P.č.	Číslo položky	Název položky	MJ	množství	cena / MJ	Celkem
Díl: 766 Konstrukce truhlářské						-13 391,40
1	766670019X	Montáž obložkové zárubně do 0,8m bez montáže dveřního křídla -(7-2)*1	kus	-5,00000	780,00	-3 900,00

2	611813101	Zárubeň obkladová OKZ š. 60 cm/stěna 6-17cm fólie -2*1	kus	-2,00000	1 860,00	-3 720,00
---	-----------	---	-----	----------	----------	-----------

3	611813103	Zárubeň obkladová OKZ š. 80 cm/stěna 6-17cm fólie -3*1	kus	-3,00000	1 860,00	-5 580,00
---	-----------	---	-----	----------	----------	-----------

4	998766202	Přesun hmot pro truhlářské konstr., výšky do 12 m	%	-132,00000	1,45	-191,40
---	-----------	---	---	------------	------	---------

Ceny z položek s pořadovými čísly :

1,2,3, :

Součet: -132,00000

-132

Díl: 767 Konstrukce zámečnické						-591,04
--	--	--	--	--	--	----------------

5	767647919	Odřezání závěsu na zárubni	kus	-15,00000	38,79	-581,85
---	-----------	----------------------------	-----	-----------	-------	---------

Položka pořadí 1 : -5,00000*3

-15

6	998767201	Přesun hmot pro zámečnické konstr., výšky do 6 m	%	-5,81850	1,58	-9,19
---	-----------	--	---	----------	------	-------

Ceny z položek s pořadovými čísly :

5, :

Součet: -5,81850

-5,8185

Díl: 783 Nátěry						1 322,19
---	--	--	--	--	--	-----------------

7	783225800	Nátěr syntetický kovových konstrukcí 2x email	m2	4,96000	136,35	676,30
---	-----------	---	----	---------	--------	--------

(2*2,0+0,6)*(0,1+2*0,05)*2*1

1,84

(2*2,0+0,8)*(0,15+2*0,05)*1*1

1,2

(2*2,0+0,8)*(0,1+2*0,05)*2*1

1,92

8	783226100	Nátěr syntetický kovových konstrukcí základní	m2	4,96000	54,72	271,41
---	-----------	---	----	---------	-------	--------

Položka pořadí 7 : 4,96000

4,96

9	783201813X	Odstranění nátěrů z kovových konstrukcí obroušením	m2	4,96000	75,50	374,48
---	------------	--	----	---------	-------	--------

Položka pořadí 8 : 4,96000

4,96



ZMĚNOVÝ LIST Č.3 – úprava a doplnění topení v koupelnách, rozvody VZT

Stavba: Sociální bydlení, Tylova 652, Jeseník

Registrační číslo projektu: CZ.06.2.56/0.0/0.0/16_033/0003010

Projektová dokumentace:

Rekonstrukce panelového bytového domu Tylova 652, Jeseník

Změny předkládá: zhotovitel

Zhotovitel - René Švancara, Školní 51/14, 790 01 Jeseník

Objednatel – Město Jeseník, Masarykovo nám. 1/167, 790 01 Jeseník

1) Zdůvodnění a popis navrhovaných změn stavby:

Rozvody topení a doplnění těles:

1. PD vytápění v koupelnách neřeší. Stávající registry (trubková tělesa) je potřeba demontovat, protože jejich umístění je v rozporu s novou dispozicí.

Je tedy třeba stávající rozvody demontovat a nové rozvody kvůli minimálnímu prostoru zasekat do drážek v příčce a vybavit koupelny topnými těles – žebříčky š.500mm.

Rozvody VZT: Při rozkrytí stěn šachy svislých rozvodů v bytových jádrech se zjistilo, že stávající rozvody vzduchotechniky jsou rozbité a nefunkční. Vzhledem k jejich nepředpokládanému stavu je nutná jejich demontáž a montáž nových rozvodů. Nové potrubí bude provedeno dle výkresové dokumentace od Ing. R. Baršče, kterou zajistil AD. Tvarovky Spiro.

Příloha č.Z3.1- výkresy skutečného provedení: pohled do šachty, půdorys,

Příloha č.Z3.2- rozpočet s vyčíslením více a méněprací

2) Vliv na dopracování projektové dokumentace:

Nové výkresy VZT rozvodů, viz příloha.

3) Vliv na termín výstavby:

Bez dopadu

4) Vliv na cenu stavby

Méněpráce (Kč bez DPH): 0,00Kč
Dodatečné stavební práce – vícepráce (Kč bez DPH): 123 036,02Kč
Celkový dopad na cenu (Kč bez DPH) 123 036,02Kč

5) Vyjádření - odsouhlasení změny č. 3:

1. Stanovisko za AD: [redacted] (datum, podpis) ← [redacted]
SOUHLAS

2. Stanovisko za TDI: [redacted] (datum, podpis) [redacted]
SOUHLAS

3. Stanovisko za objednatele: [redacted] (datum, podpis) [redacted]

MĚSTO JESENÍK
MĚSTSKÝ ÚŘAD JESENÍK
oddělení investic
790 01 Jeseník

6.4.2018
SOUHLAS

4. Potvrzení zhotovitele: René Švancara (podpis)
V Jeseníku dne: 14.3.2018

STAVEBNÍ PRÁCE
René ŠVANCARA
Školní 51/14, 790 01 Jeseník
IČ: 64999653, DIČ: CZ7101105770
mob.: [redacted]

POHLED DO ŠACHTY PRAVA

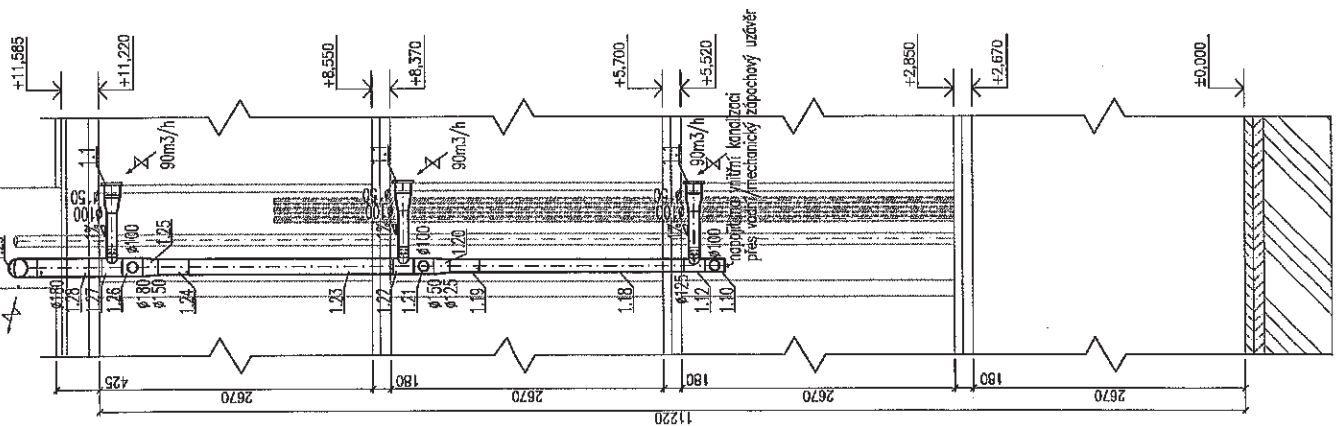

LEGENDA ČAR:



POZNÁMKY:
 PRÁVÁ ŠACHTA = TYPOVÁ ŠACHTA BYTOVÉHO OBJEKTU.
 OSTATNÍ ŠACHTY BUDOU PROVEDENY VE STEJNÝCH DIMENZÍCH
 (DISPOZICE OSTATNÍCH ŠACHET MOHOU BÝT ZROADLOVĚ OBRÁCENÉ)
 POTRUBÍ VZT ROZKLDY BUDOU PROVEDENÉ JAKO VODOTĚSNÉ A VYSAPOVÁKÉ SMĚREM KE STUPACÍMU POTRUBÍ.
 VEŠKERÉ ROZKLDY BUDOU VEDENY ZAVRÝTĚ VE STAVBNÍCH KONSTRUKCÍCH.
 NÁPOJNACÍ KÁBL VZT POTRUBÍ BUDĚ PŘIZPŮSOBEN VELIKOSTI NÁPOJENÍ DODANÉHO TYPU VENTILÁTORU.
 PATA STUPACÍHO POTRUBÍ BUDĚ OFATŘENA MARIKEM PRO OCHRANU KONDEZÁTU.
 NÁPOJENÍ ODPODÍ KONDEZÁTU DO VNITRNÍ KANALIZACE. BUDĚ PROVEDENO PŘES VODNÍ/MECHANICKÝ ZAPACHOVÝ
 UZÁVĚR- DODAVKU A MONTÁŽ ZAJISTÍ PROFESE ZIT.

AKCE REKONSTRUKCE PANELOVÉHO BYTOVÉHO DOMU TYLOVA 682, JESENÍK	
PROJEKTANT PROJESE	██████████
Projektová činnost ve výstavbě	██████████
tel:	██████████
email:	██████████
ČAS: TECHNICKÁ PROSTŘEDÍ STAVĚB VZDUCHOTECHNIKA	
NÁZEV VÝKRESU:	POHLED DO ŠACHTY
INVESTOR:	MĚSTO JESENÍK Městský úřad náměstí 1/167
ZODP. PROJEKTANT:	██████████
VYPRACOVAL:	██████████
STUPEŇ PR:	DPS
NĚMTCO: 1:50	ČÍSLO VÝKRESU: ČÍSLO PÁSE:
DATA: 03/2018	VZT.01
FORMÁT: 2x44	

PŮDORYS ŠACHTY 4NP

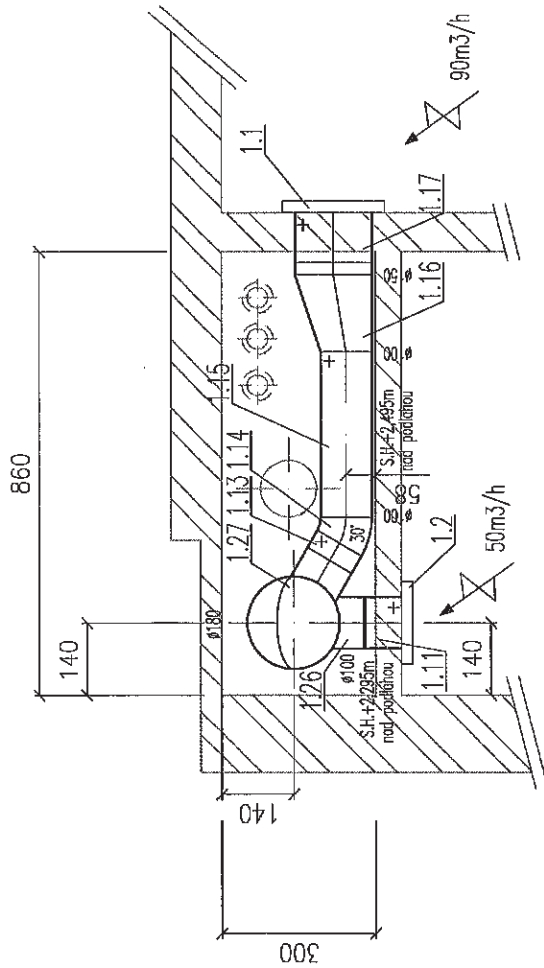

PŮDORYS ŠACHTY 2NP

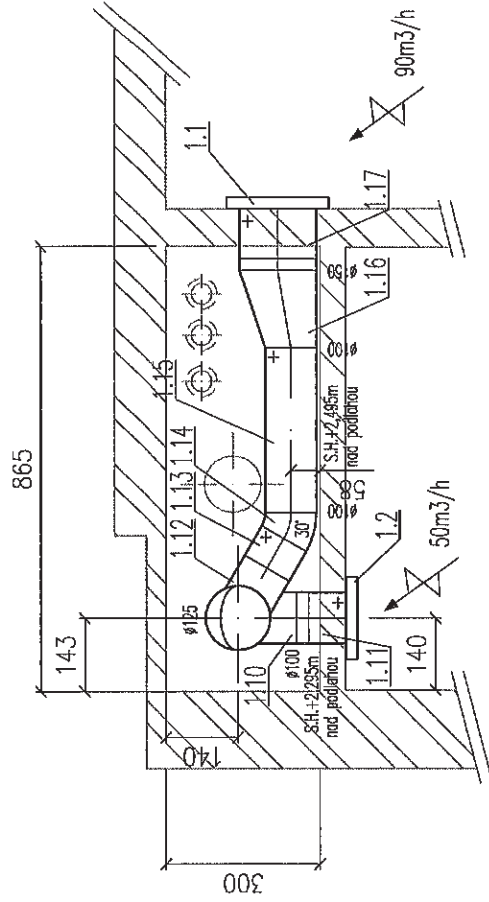

PŮDORYS ŠACHTY 3NP

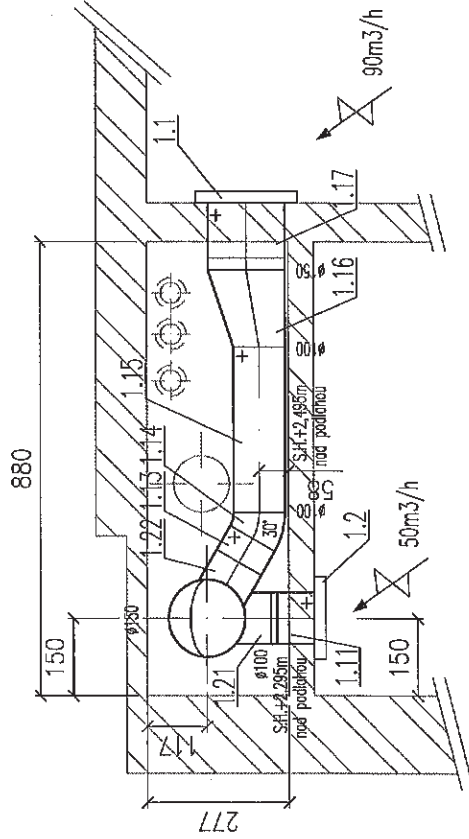

LEGENDA ČAR:



VZT SPIRO POTRUBÍ

VZT

POZNÁMKY:
 PRÁVÁ ŠACHTA = TYPOVÁ ŠACHTA BYTOVÉHO OBJEKTU.
 OSTATNÍ ŠACHTY BUDOU PŘEVEDENY VE STEJNÝCH DIMENZÍCH
 (DISPOZICE OSTATNÍCH ŠAchet MOHOU BÝT ZRADCLOVĚ OBRÁCENÉ)

POTRUBÍ VZT ROZVEDENY BUDOU PŘEVEDENÉ JAKO VODOTĚSNÉ A VYŠKOVANĚ SMĚŘEN KE STUPNACÍMU POTRUBÍ.
 VEŠKERÉ ROZVEDENY BUDOU VEŘEJNĚ ZAVĚŘTE VE STAVĚNÍCH KONSTRUKCÍCH.
 NÁPOJOVACÍ KUS VZT POTRUBÍ BUDE PŘÍPADOVĚ VELIKOSTI NÁPOJENÍ DODANÉHO TYPU VENTILÁTORU.

NÁZEV: REKONSTRUKCE PANELOVÉHO BYTOVÉHO DOMU TYLOVA 652, JESENÍK	
PROJEKTANT PRŮJEKTU:	Projekková úinnost ve výstavbě
tel.:	
email:	
ČÍSLO: TECHNICKÁ PROSTŘEDÍ STAVĚB VZDUCHOTECHNIKA	
NÁZEV VÝKRESU:	PŮDORYS ŠAchet
INVESTOR:	MĚSTO JESENÍK Masarykovo náměstí 1/167
ZOUP. PROJEKTOVATEL:	
VYPRACOVAL:	
STUPEŇ PD:	DPS
NAČRTOVACÍ:	ČÍSLO VÝKRESU: ČÍSLO PARÉ:
DATA:	03/2018 VZT.02
FORMÁT:	2x44

Položkový rozpočet stavby III.

Stavba: III. Rekonstrukce bytového domu Tylova 652, Jeseník - VÍCEPRÁCE

Objednatel: Město Jeseník IČO: 00302724
Masarykovo nám. 167/1 DIČ: CZ00302724
79001 Jeseník-Jeseník

Zhotovitel: René Švancara IČO: 64999653
Školní 51/14 DIČ: CZ7101105770
79001 Jeseník-Jeseník

Vypracoval:

Rozpis ceny

Celkem

HSV			23 591,50
PSV			99 444,52
MON			0,00
Vedlejší náklady			0,00
Ostatní náklady			0,00
 Celkem			 123 036,02

Rekapitulace daní

Základ pro sníženou DPH	15 %		123 036,02 CZK
Snížená DPH	15 %		18 455,00 CZK
Základ pro základní DPH	21 %		0,00 CZK
Základní DPH	21 %		0,00 CZK
Zaokrouhlení			-0,02 CZK

Cena celkem s DPH

141 491,00 CZK

v Jeseníku

dne 20.03.2018

STAVEBNÍ PRÁCE
René Švancara
 Školní 51/14 Jeseník
 IČ: 64999653 DIČ: CZ7101105770
 mobil: [redacted]

MĚSTO JESENÍK
MĚSTSKÝ ÚŘAD JESENÍK
 oddělení investic
 790 01 Jeseník

[redacted]
 Za objednatele

ZAS. [redacted]

Rekapitulace dílčích částí

Číslo	Název	Základ pro sníženou DPH	Základ pro základní DPH	DPH celkem	Cena celkem	%
DO09	Nové radiátory v koupelnách a demon	123 036	0	18 455	141 491	100
3	Rekonstrukce BJ 2+1 2ks	11 043	0	1 656	12 699	9
4	Rekonstrukce BJ 3+1 5ks	27 607	0	4 141	31 748	22
5	Rekonstrukce BJ 4+1 1ks	5 521	0	828	6 350	4
7	Rekonstrukce společných prostor	78 865	0	11 830	90 695	64
Celkem za stavbu		123 036	0	18 455	141 491	100

Rekapitulace dílů

Číslo	Název	Typ dílu			Celkem	%
4	Vodorovné konstrukce	HSV			3 342,43	3
61	Úpravy povrchů vnitřní	HSV			5 349,58	4
96	Bourání konstrukcí	HSV			6 511,51	5
99	Staveništní přesun hmot	HSV			180,34	0
713	Izolace tepelné	PSV			3 289,57	3
728	Vzduchotechnika	PSV			47 021,35	38
733	Rozvod potrubí	PSV			14 965,97	12
734	Armatury	PSV			11 449,81	9
735	Otopná tělesa	PSV			9 386,05	8
764	Konstrukce klempířské	PSV			2 371,77	2
799	Ostatní	PSV			10 960,00	9
D96	Přesuny suti a vybouraných hmot	PSU			8 207,64	7
Cena celkem					123 036,02	100

Položkový rozpočet

S:	SV/4/2018	Rekonstrukce bytového domu Tylova 652, Jeseník - VÍCEPRÁCE
O:	DO09	Nové radiátory v koupelnách a demontáž a montáž VZT
R:	3	Rekonstrukce BJ:2+1 2ks

P.č.	Číslo položky	Název položky	MJ	množství	cena / MJ	Celkem
Díl: 61 Úpravy povrchů vnitřní						1 337,39
1	612423531	Omlítka rýh stěn vápenná šířky do 15 cm, štuková, s použitím suché maltové směsi	m2	1,01250	885,84	896,91
2	612423631	Omlítka rýh stěn vápenná šířky do 30 cm, štuková, s použitím suché maltové směsi	m2	0,60000	734,14	440,48
Díl: 96 Bourání konstrukcí						1 627,88
3	974031164	Vysekání rýh ve zdi cihelné 15 x 15 cm	m	6,75000	177,89	1 200,76
4	974031167	Vysekání rýh ve zdi cihelné 15 x 30 cm	m	2,00000	213,56	427,12
Díl: 99 Staveništní přesun hmot						15,90
5	998011002	Přesun hmot pro budovy zděné výšky do 12 m	t	0,06470	245,70	15,90
Díl: 733 Rozvod potrubí						3 741,50
6	733163102	Potrubí z měděných trubek vytápění D 15 x 1,0 mm	m	13,50000	268,19	3 620,57
7	998733203	Přesun hmot pro rozvody potrubí, výšky do 24 m	%	36,20570	3,34	120,93
Díl: 734 Armatury						353,48
8	734263132	Šroubení regulační, přímé, IVAR.DD 301 DN 15	kus	2,00000	176,09	352,18
9	998734203	Přesun hmot pro armatury, výšky do 24 m	%	3,52180	0,37	1,30
Díl: 735 Otopná tělesa						2 346,51
10	735171301	Těleso trub. Koralux Linear Classic KLC 700.450	kus	2,00000	1 142,30	2 284,60
11	998735202	Přesun hmot pro otopná tělesa, výšky do 12 m	%	22,84600	2,71	61,91
Díl: 799 Ostatní						320,00
12	444000012	Revize a zkoušky zařízení	Kč	4,00000	80,00	320,00
Díl: D96 Přesuny suti a vybouraných hmot						1 300,08
13	979087212	Nakládání suti na dopravní prostředky	t	0,43200	109,35	47,24
14	979011211	Svislá doprava suti a vybour. hmot za 2.NP nošením	t	0,43200	478,80	206,84
15	979011219	Přípl.k svislé dopr.suti za každé další NP nošením	t	0,86400	228,60	197,51
16	979081111	Odvoz suti a vybour. hmot na skládku do 1 km	t	0,43200	169,65	73,29
17	979081121	Příplatek k odvozu za každý další 1 km	t	8,20800	13,59	111,55
18	979082111	Vnitrostaveništní doprava suti do 10 m	t	0,43200	224,55	97,01
19	979082121	Příplatek k vnitrost. dopravě suti za dalších 5 m	t	3,45600	25,02	86,47
20	979990162	Poplatek za skládku suti	t	0,43200	1 111,50	480,17

Položkový rozpočet

S:	SV/4/2018	Rekonstrukce bytového domu Tylova 652, Jeseník - VÍCEPRÁCE
O:	DO09	Nové radiátory v koupelnách a demontáž a montáž VZT
R:	4	Rekonstrukce BJ 3+1 5ks

P.č.	Číslo položky	Název položky	MJ	množství	cena / MJ	Celkem
Díl: 61 Úpravy povrchů vnitřní						3 343,49
1	612423531	Omítka rýh stěn vápenná šířky do 15 cm, štuková, s použitím suché maltové směsi	m2	2,53125	885,84	2 242,28
2	612423631	Omítka rýh stěn vápenná šířky do 30 cm, štuková, s použitím suché maltové směsi	m2	1,50000	734,14	1 101,21
Díl: 96 Bourání konstrukcí						4 069,69
3	974031164	Vysekání rýh ve zdi cihelné 15 x 15 cm	m	16,87500	177,89	3 001,89
4	974031167	Vysekání rýh ve zdi cihelné 15 x 30 cm	m	5,00000	213,56	1 067,80
Díl: 99 Staveništní přesun hmot						39,74
5	998011002	Přesun hmot pro budovy zděné výšky do 12 m	t	0,16175	245,70	39,74
Díl: 733 Rozvod potrubí						9 353,73
6	733163102	Potrubí z měděných trubek vytápění D 15 x 1,0 mm	m	33,75000	268,19	9 051,41
7	998733203	Přesun hmot pro rozvody potrubí, výšky do 24 m	%	90,51410	3,34	302,32
Díl: 734 Armatury						883,71
8	734263132	Šroubení regulační, přímé, IVAR.DD 301 DN 15	kus	5,00000	176,09	880,45
9	998734203	Přesun hmot pro armatury, výšky do 24 m	%	8,80450	0,37	3,26
Díl: 735 Otopná tělesa						5 866,28
10	735171301	Těleso trub. Koralux Linear Classic KLC 700.450	kus	5,00000	1 142,30	5 711,50
11	998735202	Přesun hmot pro otopná tělesa, výšky do 12 m	%	57,11500	2,71	154,78
Díl: 799 Ostatní						800,00
12	444000012	Revize a zkoušky zařízení	Kč	10,00000	80,00	800,00
Díl: D96 Přesuny suti a vybouraných hmot						3 250,17
13	979087212	Nakládání suti na dopravní prostředky	t	1,08000	109,35	118,10
14	979011211	Svislá doprava suti a vybour. hmot za 2.NP nošením	t	1,08000	478,80	517,10
15	979011219	Přípl.k svislé dopr.suti za každé další NP nošením	t	2,16000	228,60	493,78
16	979081111	Odvoz suti a vybour. hmot na skládku do 1 km	t	1,08000	169,65	183,22
17	979081121	Příplatek k odvozu za každý další 1 km	t	20,52000	13,59	278,87
18	979082111	Vnitrostaveništní doprava suti do 10 m	t	1,08000	224,55	242,51
19	979082121	Příplatek k vnitrost. dopravě suti za dalších 5 m	t	8,64000	25,02	216,17
20	979990162	Poplatek za skládku suti	t	1,08000	1 111,50	1 200,42

Položkový rozpočet

S:	SV/4/2018	Rekonstrukce bytového domu Tylova 652, Jeseník - VÍCEPRÁCE
O:	DO09	Nové radiátory v koupelnách a demontáž a montáž VZT
R:	5	Rekonstrukce BJ 4+1 1ks

P.č.	Číslo položky	Název položky	MJ	množství	cena / MJ	Celkem
Díl: 61 Úpravy povrchů vnitřní						668,70
1	612423531	Omltka rýh stěn vápenná šířky do 15 cm, štuková, s použitím suché maltové směsi	m2	0,50625	885,84	448,46
2	612423631	Omltka rýh stěn vápenná šířky do 30 cm, štuková, s použitím suché maltové směsi	m2	0,30000	734,14	220,24
Díl: 96 Bourání konstrukcí						813,94
3	974031164	Vysekání rýh ve zdi cihelné 15 x 15 cm	m	3,37500	177,89	600,38
4	974031167	Vysekání rýh ve zdi cihelné 15 x 30 cm	m	1,00000	213,56	213,56
Díl: 99 Staveništní přesun hmot						7,95
5	998011002	Přesun hmot pro budovy zděné výšky do 12 m	t	0,03235	245,70	7,95
Díl: 733 Rozvod potrubí						1 870,74
6	733163102	Potrubí z měděných trubek vytápění D 15 x 1,0 mm	m	6,75000	268,19	1 810,28
7	998733203	Přesun hmot pro rozvody potrubí, výšky do 24 m	%	18,10280	3,34	60,46
Díl: 734 Armatury						176,74
8	734263132	Šroubení regulační, přímé, IVAR.DD 301 DN 15	kus	1,00000	176,09	176,09
9	998734203	Přesun hmot pro armatury, výšky do 24 m	%	1,76090	0,37	0,65
Díl: 735 Otopná tělesa						1 173,26
10	735171301	Těleso trub. Koralux Linear Classic KLC 700.450	kus	1,00000	1 142,30	1 142,30
11	998735202	Přesun hmot pro otopná tělesa, výšky do 12 m	%	11,42300	2,71	30,96
Díl: 799 Ostatní						160,00
12	444000012	Revize a zkoušky zařízení	Kč	2,00000	80,00	160,00
Díl: D96 Přesuny suti a vybouraných hmot						650,02
13	979087212	Nakládání suti na dopravní prostředky	t	0,21600	109,35	23,62
14	979011211	Svislá doprava suti a vybour. hmot za 2.NP nošením	t	0,21600	478,80	103,42
15	979011219	Přípl.k svislé dopr.suti za každé další NP nošením	t	0,43200	228,60	98,76
16	979081111	Odvoz suti a vybour. hmot na skládku do 1 km	t	0,21600	169,65	36,64
17	979081121	Příplatek k odvozu za každý další 1 km	t	4,10400	13,59	55,77
18	979082111	Vnitrostaveništní doprava suti do 10 m	t	0,21600	224,55	48,50
19	979082121	Příplatek k vnitrost. dopravě suti za dalších 5 m	t	1,72800	25,02	43,23
20	979990162	Poplatek za skládku suti	t	0,21600	1 111,50	240,08

Položkový rozpočet

S:	SV/4/2018	Rekonstrukce bytového domu Tylova 652, Jeseník - VÍCEPRÁCE
O:	DO09	Nové radiátory v koupelnách a demontáž a montáž VZT
R:	7	Rekonstrukce společných prostor

P.č.	Číslo položky	Název položky	MJ	množství	cena / MJ	Celkem
Díl: 4						3 342,43
Vodorovné konstrukce						
1	411351201	Bednění stropů deskových, podepření, do 3,5m, 5kPa	m2	0,67500	601,40	405,95
2	411351202	Odstranění bednění stropů deskových do 3,5m, 5kPa	m2	0,67500	172,47	116,42
3	411387531	Zabetonování otvorů 0,25 m2 ve stropích a klenbách	kus	9,00000	313,34	2 820,06
Díl: 99						116,75
Staveništní přesun hmot						
4	998011002	Přesun hmot pro budovy zděné výšky do 12 m	t	0,47518	245,70	116,75
Díl: 713						3 289,57
Izolace tepelné						
5	713411131	Izolace tepelná potrubí pásy LSP do konstr.1vrstvá	m2	11,35110	162,09	1 839,90
6	63151680	Pás lamelový ORSTECH LSP 40 8000x1000x 20 mm	m2	13,62132	102,04	1 389,92
7	998713202	Přesun hmot pro izolace tepelné, výšky do 12 m	%	32,29820	1,85	59,75
Díl: 728						47 021,35
Vzduchotechnika						
8	728111819	Demontáž potrubí plechového 4hranného do 0,64 m2	m	34,20000	331,40	11 333,88
9	728112111	Montáž potrubí plechového kruhového do d 100 mm	m	6,00000	110,62	663,72
10	728112112	Montáž potrubí plechového kruhového do d 200 mm	m	21,00000	123,71	2 597,91
11	728212112	Montáž oblouku plechového kruhového do d 200 mm	kus	3,00000	110,62	331,86
12	728212212	Montáž tvarovek plechového kruhového do d 200 mm	kus	39,00000	90,30	3 521,70
13	728212312	Montáž odbočky plechové kruhové do d 200 mm	kus	18,00000	116,94	2 104,92
14	728212512	Montáž spojky plechové kruhové do d 200 mm	kus	71,00000	76,94	5 462,74
15	72801	Napojení odvodu kondenzátu do vnitřní kanalizace přes zápachový uzávěr	ks	3,00000	300,00	900,00
16	42901	Oblouk BU 180 90	ks	3,00000	562,00	1 686,00
17	42902	Potrubí SPIRO SR180/1, délka 1 m	kus	3,00000	275,00	825,00
18	42903	Potrubí SPIRO 100/3, délka 3 m	kus	2,00000	463,00	926,00
19	42904	Potrubí SPIRO SR150/3, délka 3 m	kus	3,00000	688,00	2 064,00
20	42905	Potrubí SPIRO SR125/3, délka 3 m	kus	3,00000	587,00	1 761,00
21	42906	Tvarovka TCPU 180 100	ks	6,00000	362,00	2 172,00
22	42907	Tvarovka TCPU 150 100	ks	6,00000	393,00	2 358,00
23	42908	Tvarovka TCPU 125 100	ks	6,00000	362,00	2 172,00
24	42909	Tvarovka MF 180	ks	3,00000	61,00	183,00
25	42910	Tvarovka MF 100	ks	9,00000	38,00	342,00
26	42911	Tvarovka BU 100 30	ks	9,00000	149,00	1 341,00
27	42912	Tvarovka RLU 150 100	ks	9,00000	254,00	2 286,00
28	42913	Tvarovka RCU 180 100	ks	3,00000	216,00	648,00
29	42914	Tvarovka RCU 150 125	ks	3,00000	156,00	468,00
30	42915	Tvarovka ESU 0 125	ks	3,00000	216,00	648,00
31	998728202	Přesun hmot pro vzduchotechniku, výšky do 12 m	%	467,96730	0,48	224,62
Díl: 734						10 035,88
Armatury						
32	734233122	Kohout kulový,vnitřní-vnitřní z. IVAR.KK 51 DN 20	kus	6,00000	383,32	2 299,92
33	734293313	Kohout kulový vypouštěcí, IVAR.EURO M DN 20	kus	6,00000	229,81	1 378,86
34	734293113	Ventil směšovací třífcestný,IVAR.MIX 3,Kv 8, DN 20	kus	6,00000	899,39	5 396,34
35	734494214	Návarky s trubkovým závitem G 3/4	kus	6,00000	153,96	923,76
36	998734203	Přesun hmot pro armatury, výšky do 24 m	%	99,98880	0,37	37,00
Díl: 764						2 371,77
Konstrukce klempířské						
37	764454292	Montáž zděře Pz kruhové-úchyt VZT	kus	9,00000	59,87	538,83
38	13301	Objímky 100-180 s gumou	ks	9,00000	199,00	1 791,00

Položkový rozpočet

S:	SV/4/2018	Rekonstrukce bytového domu Tylova 652, Jeseník - VÍCEPRÁCE
O:	DO09	Nové radiátory v koupelnách a demontáž a montáž VZT
R:	7	Rekonstrukce společných prostor

P.č.	Číslo položky	Název položky	MJ	množství	cena / MJ	Celkem
39	998764202	Přesun hmot pro klempířské konstr., výšky do 12 m	%	23,29830	1,80	41,94
Díl: 799 Ostatní						9 680,00
40	799001101	Zavaření přípojek+demontáž topení+zamražení potrubí	kpl	1,00000	9 200,00	9 200,00
41	444000012	Revize a zkoušky zařízení	Kč	6,00000	80,00	480,00
Díl: D96 Přesuny suti a vybouraných hmot						3 007,37
42	979087212	Nakládání suti na dopravní prostředky	t	0,99932	109,35	109,28
43	979011211	Svislá doprava suti a vybour. hmot za 2.NP nošením	t	0,99932	478,80	478,47
44	979011219	Přípl.k svislé dopr.suti za každé další NP nošením	t	1,99865	228,60	456,89
45	979081111	Odvoz suti a vybour. hmot na skládku do 1 km	t	0,99932	169,65	169,53
46	979081121	Příplatek k odvozu za každý další 1 km	t	18,98716	13,59	258,04
47	979082111	Vnitrostaveništní doprava suti do 10 m	t	0,99932	224,55	224,40
48	979082121	Příplatek k vnitrost. dopravě suti za dalších 5 m	t	7,99459	25,02	200,02
49	979990162	Poplatek za skládku suti	t	0,99932	1 111,50	1 110,74