



# Smlouva o dílo

## I. Smluvní strany

Zhotovitel: **VPO Protivanov, a.s.**  
**Boskovická 250, 798 48 Protivanov**  
**IČO: 29001765, DIČ: CZ29001765**  
**Komerční banka, a.s.**  
**Číslo účtu: 17406701/0100**

Objednatel: **Obec Cholina**  
**Cholina 52**  
**783 22 Cholina**  
**IČO: 00299006, DIČ: CZ00299006**

## II. Předmět díla

Předmětem díla je dodání výrobků a zboží dle specifikace, která je obsažena v příloze č. 1 (kalkulace smlouvy), jež je nedílnou součástí této smlouvy, a jejich instalace a montáž.

## III. Místo plnění

Adresa: Cholina č.p.12, 783 22 Cholina  
Účel stavby, "stavba pro bydlení": Ano

Objednatel prohlašuje, že je vlastníkem nebo oprávněným zástupcem vlastníka nemovitosti sjednané jako místo plnění nebo je z jiného důvodu oprávněn s nemovitostí nakládat, a že je oprávněn v této nemovitosti realizovat dílo ve smyslu této smlouvy.

## IV. Doba plnění

- 1) Doba zhotovení díla se sjednává v termínu do 9 týdnů od úhrady zálohové faktury. Není-li v této smlouvě sjednána záloha, doba na zhotovení díla dohodnutá v předchozí větě počíná běžet okamžikem podpisu této smlouvy.
- 2) Termínem „úhrada zálohy“ se vždy rozumí termín připsání částky na účet zhotovitele nebo zaplacení částky v hotovosti na pokladně v sídle nebo provozovně zhotovitele.
- 3) Sjednaným dnem předání díla je poslední den lhůty na zhotovení díla, neoznámí-li zhotovitel objednateli jiný den předání díla.
- 4) Právo vystavit vyúčtovací fakturu a nárok na zaplacení sjednané ceny vzniká zhotoviteli i v případě, že si objednatel dílo nepřevezme v termínu předání díla dle této smlouvy, ač je tak povinen v souladu s čl. VII. odst. 2. této smlouvy učinit, a to okamžikem, kdy si objednatel mohl provedené dílo převzít.

## V. Cena

- 1) Smluvní strany se dohodly na ceně díla ve výši 699 433 Kč plus DPH. DPH bude účtována dle platných sazeb ke dni uskutečnění zdanitelného plnění nebo ke dni přijetí platby.
- 2) Specifikace ceny díla je uvedena v příloze č. 1, která je nedílnou součástí této smlouvy.
- 3) Cena díla je stanovena za předpokladu, že realizace díla proběhne nepřerušovaně, pokud není dohodnuto jinak. Případné vícenáklady (např. z důvodu rozdělení realizace na více etap na žádost objednatele nebo z jiných důvodů) vzniklé nedodržením této podmínky z důvodu na straně objednatele, budou objednateli vyúčtovány a objednatel je povinen vyúčtované vícenáklady uhradit. Totéž platí o jakýchkoliv dalších vícenákladech, které vzniknou v důsledku jednání objednatele nebo v důsledku jeho požadavků vznesených po uzavření této smlouvy.

## VI. Platební podmínky

- 1) Smluvní strany se dohodly na zaplacení zálohy ve výši 350 000 Kč, kterou objednatel uhradí před zahájením výroby předmětu díla zhotovitelem, a to buď převodem na účet zhotovitele, nebo v hotovosti v místě sídla zhotovitele či v místě jeho prodejního a zakázkového střediska. Za okamžik uhrazení zálohy se považuje při platbě převodem na účet zhotovitele okamžik připsání peněz na bankovní účet zhotovitele.
- 2) Zaplacení zálohy, pokud je sjednána, je podmínkou pro zahájení výroby. Prodlení se zaplacením zálohy prodlužuje sjednaný termín zhotovení a předání díla o dobu shodnou s délkou tohoto prodlení.
- 3) Cena předmětu díla po odečtení uhrazené zálohy je následně splatná na základě vyúčtovací faktury vystavené zhotovitelem po provedení díla. Splatnost ceny je sjednána do 14 kalendářních dnů ode dne vystavení vyúčtovací faktury.
- 4) Právo vystavit vyúčtovací fakturu a nárok na zaplacení sjednané ceny vzniká zhotoviteli provedením díla. Provedením díla se rozumí předání sjednaného množství výrobků a služeb objednateli. Dílo se považuje za provedené i v případě, že má nepodstatné vady nebránící řádnému užívání díla. Takovéto vady pak nemají vliv na nárok zhotovitele na zaplacení ceny za dílo a budou odstraňovány v souladu s nároky z vad díla dle této smlouvy a všeobecných obchodních podmínek.

## VII. Povinnosti smluvních stran

- 1) Zhotovitel je povinen provést dílo ve sjednané kvalitě a době.
- 2) Objednatel je povinen osobně převzít dílo v termínu sjednaném v této smlouvě v místě jeho plnění, a to i v případě, že dílo má nepodstatné vady. V případě realizace díla ve více dnech či na více částí, je objednatel povinen převzít každou část díla samostatně po provedení této části či ukončení provádění díla v konkrétní den. Nepřevzeme-li objednatel celé sjednané zhotovené dílo či jeho část, budou mu účtovány náklady na vícepráce a služby spojené s dodatečným dodáním díla nebo jeho části. Nepřevzeme-li objednatel dílo či jeho část, ač je povinen tak učinit, považuje se dílo či jeho část za předané okamžikem, kdy si ho objednatel poprvé mohl převzít (okamžik, kdy mu zhotovitel umožnil s dílem či jeho částí nakládat). Nebezpečí škody na zhotovených výrobcích přechází na objednatele v době, kdy převezme tyto výrobky od zhotovitele, nebo jestliže tak neučiní včas, v době, kdy mu zhotovitel umožní nakládat se zhotovenými výrobky a objednatel poruší smlouvu tím, že tyto výrobky nepřevzme.

3) Objednatel je povinen zajistit, že v případě převzetí díla osobou odlišnou od objednatele, bude tato osoba vždy písemně zmocněna k převzetí díla jeho jménem a na jeho účet. Objednatel nebo osoba přebírající dílo místo objednatele je povinna doložit zhotoviteli nejpozději při předání díla své oprávnění jednat v otázce předání díla za objednatele. Pokud tak neučiní, má se za to, že objednatel dílo nepřevzal, ačkoliv si je mohl převzít, dílo se tak považuje za řádně provedené a předané a zhotovitel je oprávněn vystavit vyúčtovací fakturu.

4) Nepřevezme-li objednatel provedené dílo ani ve lhůtě do 14 kalendářních dnů po termínu předání díla dle této smlouvy, je povinen zaplatit zhotoviteli smluvní pokutu ve výši 0,05 % z ceny díla za každý byt jen započatý den prodlení. Nepřevezme-li objednatel provedené dílo ani ve lhůtě 30 kalendářních dnů po termínu předání díla dle této smlouvy, je povinen zaplatit zhotoviteli smluvní pokutu ve výši 0,1 % z ceny díla za každý další byt jen započatý den prodlení.

5) Objednatel je povinen zaplatit zhotoviteli cenu stanovenou ve smlouvě. Nárok na zaplacení ceny vzniká provedením díla dle čl. VI. odst. 4. této smlouvy. Objednatel nabude vlastnického práva k provedenému dílu teprve úplným zaplacením jeho ceny.

### VIII. Záruka

1) Zhotovitel poskytuje na výrobky a služby záruku v délce a za podmínek stanovených ve Všeobecných obchodních podmínkách, které jsou nedílnou součástí této smlouvy. Veškeré výrobky je nutno užívat a udržovat v souladu s účelem, k němuž jsou určeny, a v souladu s podmínkami jejich užívání a údržby uvedenými v Návodu k obsluze a údržbě tohoto výrobku. Návod k obsluze a údržbě je dodáván spolu s dílem a je rovněž dostupný na internetových stránkách zhotovitele <http://www.vpo.cz/ke-stazeni-235.html>.

### IX. Smluvní pokuta a úrok z prodlení

1) Při prodlení zhotovitele s provedením díla ve stanovené době plnění je možno uplatnit smluvní pokutu ve výši 0,05% z hodnoty díla nebo jeho části, se kterým je zhotovitel v prodlení, za každý den prodlení. Při prodlení nad 30 kalendářních dnů, je možno uplatnit smluvní pokutu ve výši 0,1% z hodnoty díla nebo jeho části, se kterým je zhotovitel v prodlení, za každý další den prodlení.

2) Při prodlení objednatele se zaplacením vystavené vyúčtovací faktury nebo její části má zhotovitel právo na zaplacení smluvní pokuty ve výši 0,05% z ceny díla za každý den prodlení. Při prodlení delším než 30 kalendářních dnů má zhotovitel právo na zaplacení smluvní pokuty ve výši 0,1% z ceny díla za každý další den prodlení.

### X. Závěrečná ustanovení

1) Podpisem „Smlouvy o dílo“ uzavírají níže podepsané strany smluvní vztah, přičemž se smluvní strany dohodly, že se tento vztah bude řídit „Všeobecnými obchodními podmínkami“ zhotovitele, které jsou dostupné na internetové adrese [www.vpo.cz](http://www.vpo.cz) a které jsou v aktuálním znění oběma stranám známy a obě strany s jejich zněním souhlasí.

2) Podpisem této smlouvy smluvní strany vzájemně udělují souhlas s využíváním osobních údajů v potřebném rozsahu pro účel plnění této smlouvy a to dle NAŘÍZENÍ EVROPSKÉHO PARLAMENTU A RADY (EU) 2016/679 o ochraně fyzických osob v souvislosti se zpracováním osobních údajů a o volném pohybu těchto údajů a o zrušení směrnice 95/46/ES, obecné nařízení o ochraně osobních údajů (dále jen jako „GDPR“). Tento souhlas je udělován na dobu plnění závazků z této smlouvy.

3) Odstoupí-li objednatel od smlouvy nebo nedodrží-li smluvní povinnosti stanovené ve smlouvě, je povinen zaplatit zhotoviteli částku, která se rovná již vynaloženým nákladům zhotovitele, a dále v případě odstoupení rovněž odpustné ve výši až 50% ze sjednané ceny. K úhradě částky za vykonané práce a odpustného lze použít prostředky z poskytnuté zálohy.

- 4) Nedílnou součástí této smlouvy jsou příloha č. 1 – Kalkulace smlouvy a příloha č. 2 – Všeobecné obchodní podmínky společnosti VPO Protivanov a.s.
- 5) Tato smlouva se podepisuje ve dvou exemplářích, z nichž každá smluvní strana obdrží po jednom vyhotovení.
- 6) Tato smlouva nabývá platnosti dnem podpisu obou smluvních stran.

V(e) .....

  
**VPO Protivanov**VPO Protivanov, a.s.  
Dobrovského 23, 779 00 Chábovc  
IČ: 19091765, DIČ: CZ21001765.....  
zhotovitel  
**VPO Protivanov a.s.**vedoucí střediska  
Stanislav Kaláb  
kalab@vpo.cz 737 263 003

dne .....

30.7.2019

.....  
objednatel**OBEC CHOLINA**  
Cholín 52, 783 22  
obec@obeccholina.cz  
tel: 585 348 026  
IČ: 00299006 dič: cz00299006

- Přílohy: 1) Kalkulace smlouvy  
2) Všeobecné prodejní a dodací podmínky

**Smlouva: OC19181**

(Nabídka: OC190545)

**Dodací adresa / adresa stavby:**Cholina č.p.12  
783 22 Cholina**Fakturační adresa:**Obec Cholina  
IČO: 00299006  
Kamila Navrátilová  
Cholina 52  
783 22 Cholina  
Mobil +420 581 580 029E-Mail [obec@obeccholina.cz](mailto:obec@obeccholina.cz)**Všeobecné podmínky týkající kalkulace smlouvy:**

- náčrtky oken a dveří jsou orientovány jako vnitřní pohled, pokud není u pozice uvedeno výslovně jinak
- uvedené míry jsou venkovními rozměry oken a dveří (u vchodových dveří uvedená výška je od "nuly" po horní okraj rámu dveří)
- záruční doba je uvedena ve Všeobecných obchodních podmínkách zhotovitele
- zálohová platba 70% z ceny díla, není-li stanoveno jinak
- nedílnou součástí smlouvy uzavřené na základě této kalkulace jsou

Všeobecné obchodní podmínky zhotovitele, které jsou dostupné na internetové adrese [www.vpo.cz](http://www.vpo.cz) a které jsou v aktuálním znění oběma stranám známy a obě strany s jejich zněním souhlasí.

**Smlouva se uzavírá dle výběrového řízení. Musí být provedeno přesné zaměření, které může relevantně ovlivnit konečnou cenu.**

Pozice	Množství	Jednotková cena	Cena celkem
1	43 ks	5 343,00 Kč	229 749,00 Kč

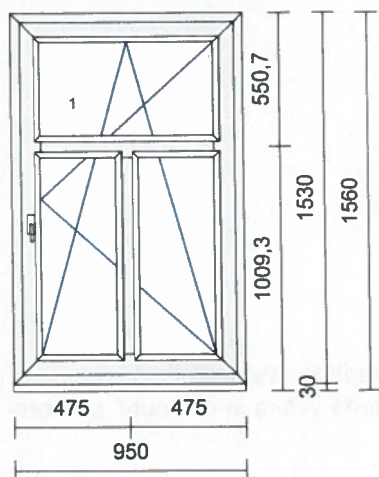
**Položka : Otevíravé okno**
**Série: VEKA 76**
**Rám: SL/MD Rám 6K 71/76**
**Křídlo: SL Flügel 84mm**
**Barva: Interiér / Exteriér**
**Barva rámu: weiß / golden oak**
**Barva křídla: weiß / golden oak**
**Kování: OS pravé**

 .....  
**Stavba vypl : 4/16/4 2sklo**
**Stavba vypl : 4/16/4 2sklo**
**Stavba vypl : 4/16/4 2sklo**
**Slož. skla: 3 x 4-16-4 Planibel Clearlite, Iplus Top Ug1,1**

 .....  
**Pole:1.1** Planibel Clearlite, 4/16/Iplus Top 1,1 on Clearlite, 4, Chromatech ultra/šedá (RAL 7040)

**Pole:1.2** Planibel Clearlite, 4/16/Iplus Top 1,1 on Clearlite, 4, Chromatech ultra/šedá (RAL 7040)

**Pole:1.3** Planibel Clearlite, 4/16/Iplus Top 1,1 on Clearlite, 4, Chromatech ultra/šedá (RAL 7040)

 .....  
**Příčky: SL/AD Setzpfosten 92/76**
**Rozšíření: název rozšíření / poloha**  
 Podkladní profil PP 40 BTI dole

**Hmotnost prvku :54,48 kg**

2	13 ks	4 252,00 Kč	55 276,00 Kč
---	-------	-------------	--------------

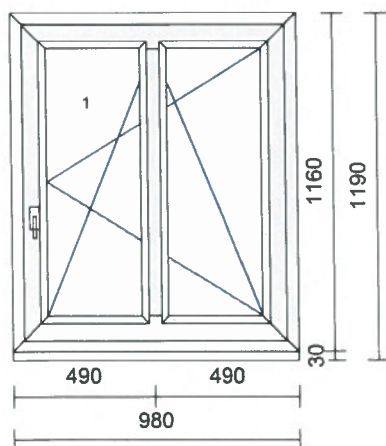
**Položka : Otevíravé okno**
**Série: VEKA 76**
**Rám: SL/MD Rám 6K 71/76**
**Křídlo: SL Flügel 84mm**
**Barva: Interiér / Exteriér**
**Barva rámu: weiß / golden oak**
**Barva křídla: weiß / golden oak**
**Kování: OS pravé**

 .....  
**Stavba vypl : 4/16/4 2sklo**
**Stavba vypl : 4/16/4 2sklo**
**Slož. skla: 2 x 4-16-4 Planibel Clearlite, Iplus Top Ug1,1**

 .....  
**Pole:1.1** Planibel Clearlite, 4/16/Iplus Top 1,1 on Clearlite, 4, Chromatech ultra/šedá (RAL 7040)

**Pole:1.2** Planibel Clearlite, 4/16/Iplus Top 1,1 on Clearlite, 4, Chromatech ultra/šedá (RAL 7040)

 .....  
**Příčky: SL/AD Setzpfosten 92/76**
**Rozšíření: název rozšíření / poloha**
**Mezisoučet: 285 025,00 Kč**

Pozice	Množství	Jednotková cena	Cena celkem
--------	----------	--------------------	----------------

3 6 ks

Podkladní profil PP 40 BTI dole  
Hmotnost prvku :43,00 kg

11 684,00 Kč

70 104,00 Kč

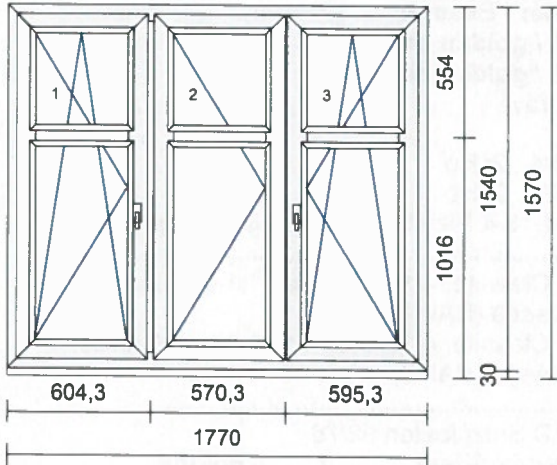

**Položka :** Otevíravé okno - STULP

**Série:** VEKA 76

**Rám:** SL/MD Rám 6K 71/76

**Křídlo:** SL Flügel 84mm

**Barva:** Interiér / Exteriér

**Barva rámu:** weiß / golden oak

**Barva křídla:** weiß / golden oak

**Kování:** OS levé, O levé, OS pravé

.....  
Stavba vypl : 4/16/4 2sklo

Stavba vypl : 4/16/4 2sklo

Stavba vypl : 4/16/4 2sklo

Stavba vypl : 4/16/4 2sklo

Stavba vypl : 4/16/4 2sklo

Stavba vypl : 4/16/4 2sklo

**Slož. skla:** 6 x 4-16-4 Planibel Clearlite, Iplus Top Ug1,1

.....  
**Pole:1.1** Planibel Clearlite, 4/16/Iplus Top 1,1 on Clearlite, 4, Chromatech ultra/šedá (RAL 7040)

**Pole:1.2** Planibel Clearlite, 4/16/Iplus Top 1,1 on Clearlite, 4, Chromatech ultra/šedá (RAL 7040)

**Pole:2.1** Planibel Clearlite, 4/16/Iplus Top 1,1 on Clearlite, 4, Chromatech ultra/šedá (RAL 7040)

**Pole:2.2** Planibel Clearlite, 4/16/Iplus Top 1,1 on Clearlite, 4, Chromatech ultra/šedá (RAL 7040)

**Pole:3.1** Planibel Clearlite, 4/16/Iplus Top 1,1 on Clearlite, 4, Chromatech ultra/šedá (RAL 7040)

**Pole:3.2** Planibel Clearlite, 4/16/Iplus Top 1,1 on Clearlite, 4, Chromatech ultra/šedá (RAL 7040)

.....  
**Příčky:** SL/AD Setzpfosten 92/76

**Rozšíření:** **název rozšíření** / **poloha**

Podkladní profil PP 40 BTI dole

Hmotnost prvku :106,65 kg

**Mezisoučet:** 355 129,00 Kč

Pozice	Množství	Jednotková cena	Cena celkem
4	2 ks	4 042,00 Kč	8 084,00 Kč

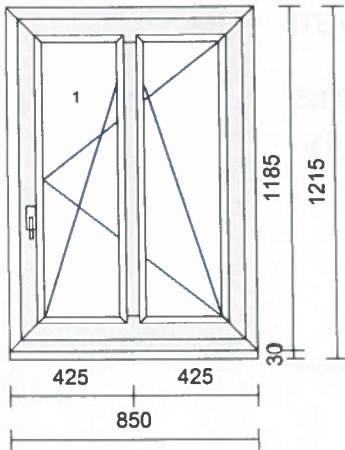
**Položka : Otevíravé okno**
**Série: VEKA 76**
**Rám: SL/MD Rám 6K 71/76**
**Křídlo: SL Flügel 84mm**
**Barva: Interiér / Exteriér**
**Barva rámu: weiß / golden oak**
**Barva křídla: weiß / golden oak**
**Kování: OS pravé**

 .....  
**Stavba vypl : 4/16/4 2sklo**
**Stavba vypl : 4/16/4 2sklo**
**Slož. skla: 2 x 4-16-4 Planibel Clearlite, Iplus Top Ug1,1**

 .....  
**Pole:1.1** Planibel Clearlite, 4/16/Iplus Top 1,1 on Clearlite, 4, Chromatech ultra/šedá (RAL 7040)

**Pole:1.2** Planibel Clearlite, 4/16/Iplus Top 1,1 on Clearlite, 4, Chromatech ultra/šedá (RAL 7040)

 .....  
**Příčky: SL/AD Setzpfosten 92/76**
**Rozšíření: název rozšíření / poloha**  
 Podkladní profil PP 40 BTI dole

**Hmotnost prvku :39,56 kg**

5	2 ks	2 500,00 Kč	5 000,00 Kč
---	------	-------------	-------------

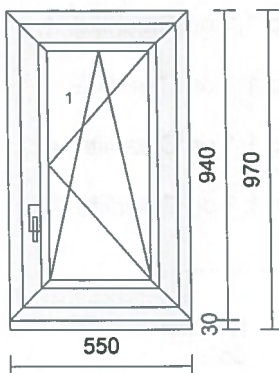
**Položka : Otevíravé okno**
**Série: VEKA 76**
**Rám: SL/MD Rám 6K 71/76**
**Křídlo: SL Flügel 84mm**
**Barva: Interiér / Exteriér**
**Barva rámu: weiß / golden oak**
**Barva křídla: weiß / golden oak**
**Kování: OS pravé**

 .....  
**Stavba vypl : 4/16/4 2sklo**
**Slož. skla: 4-16-4 Planibel Clearlite, Iplus Top Ug1,1**

 .....  
**Pole:1.1** Planibel Clearlite, 4/16/Iplus Top 1,1 on Clearlite, 4, Chromatech ultra/šedá (RAL 7040)

 .....  
**Rozšíření: název rozšíření / poloha**  
 Podkladní profil PP 40 BTI dole

**Hmotnost prvku :21,80 kg**
**Mezisoučet: 368 213,00 Kč**



Pozice	Množství	Jednotková cena	Cena celkem
6	2 ks	6 311,00 Kč	12 622,00 Kč

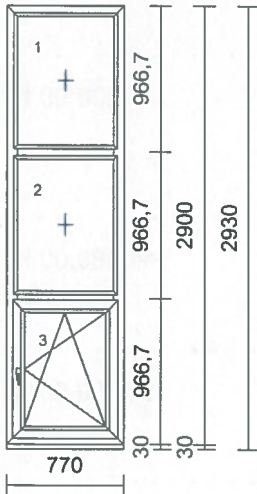

**Položka :** Otevíravé okno  
**Série:** VEKA 76  
**Rám:** SL/MD Rám 6K 71/76  
**Křídlo:** fest im Blendrahmen, SL Flügel 84mm  
**Barva:** Interiér / Exteriér  
**Barva rámu:** weiß / golden oak  
**Barva křídla:** weiß / golden oak  
**Kování:** 2 \* O Pevně zaskleno v rámu, OS pravé

.....  
**Stavba vypl :** 4/16/4 2sklo  
**Stavba vypl :** 4/16/4 2sklo  
**Stavba vypl :** 4/16/4 2sklo  
**Slož. skla:** 3 x 4-16-4 Planibel Clearlite, Iplus Top Ug1,1

.....  
**Pole:1.1** Planibel Clearlite, 4/16/Iplus Top 1,1 on Clearlite, 4, Chromatech ultra/šedá (RAL 7040)  
**Pole:2.1** Planibel Clearlite, 4/16/Iplus Top 1,1 on Clearlite, 4, Chromatech ultra/šedá (RAL 7040)  
**Pole:3.1** Planibel Clearlite, 4/16/Iplus Top 1,1 on Clearlite, 4, Chromatech ultra/šedá (RAL 7040)

.....  
**Rozšíření:** **název rozšíření** / **poloha**  
 Podkladní profil PP 40 BTI dole  
**Hmotnost prvku :** 71,16 kg

7	341,50 m	165,00 Kč	56 348,00 Kč
Montáž plastových výrobků			
8	341,50 m	120,00 Kč	40 980,00 Kč
Ošetření připojovací spáry			

**Mezisoučet:** 478 163,00 Kč

Pozice	Množství	Jednotková cena	Cena celkem
9	341,50 m	180,00 Kč	61 470,00 Kč
	Zednické zapravení - zdvojená okna		
10	1 ks	600,00 Kč	600,00 Kč
	Příprava k expedici a doprava (na zakázku)		
11	160 ks	278,00 Kč	44 480,00 Kč
	Žaluzie horizontální		
11.1	160 ks	90,00 Kč	14 400,00 Kč
	Montáž žaluzií -z-		
12	68 ks	274,00 Kč	18 632,00 Kč
	Parapet interní		
13	68 ks	398,00 Kč	27 064,00 Kč
	Parapet externí - pozink		
13.2.	68,55 m	160,00 Kč	10 968,00 Kč
	Montáž parapetů		
13.2	68 ks	612,00 Kč	41 616,00 Kč
	Síť proti hmyzu okenní		
		<b>Mezisoučet:</b>	<b>697 393,00 Kč</b>

Pozice	Množství	Jednotková cena	Cena celkem
13.3	68 ks	30,00 Kč	2 040,00 Kč
Montáž okenních sítí -z-			

Suma položek	<b>699 433,00 Kč</b>
	<b>699 433,00 Kč</b>
Částka bez DPH	<b>699 433,00 Kč</b>
DPH 15 %	104 915,00 Kč
Částka celkem	<b>804 348,00 Kč</b> =====

Smlouva se uzavírá dle výběrového řízení. Musí být provedeno přesné zaměření, které může relevantně ovlivnit konečnou cenu.

Obrázky příslušenství jsou ilustrační, specifikace a povrchová úprava včetně barevného provedení se může lišit. Přesná specifikace je uvedena v textu položky příslušenství.

Objednatel tímto souhlasí s množstvím, barevným provedením, smyslem otevírání, zasklením a optickým členěním výše uvedených výrobků, prací a příslušenství.

Součástí cenové kalkulace není zakrytí podlah, schodišť, míst a vybavení prostor, které mohou být poškozeny či zaprášeny při demontáži, montáži nebo zednickém zapravení. Za přiměřené krytí těchto míst odpovídá objednatel. Stav připravenosti pro realizaci zakázky se rozumí přístup k otvorovým prvkům z vnitřní strany, zajištění interiéru proti případnému poškození (zejména prachem), přívod el. energie a vody.

Objednatel dále potvrzuje, že výše uvedené plastové prvky jsou určeny pro obytné prostory.

Objednatel dále potvrzuje, že byl zhotovitelem v průběhu zakázky a před podpisem smlouvy seznámen s montáží dle ČSN 74 60 77 (Okna a vnější dveře - požadavky na zabudování), s významem funkční připojovací spáry, že jí porozuměl, a že tuto nabídku v realizované zakázce s vědomím své odpovědnosti odmítl.

Objednatel je srozuměn s tím, že pokud jím požadované rozměry jednotlivých pozic jsou nadměrné a z tohoto důvodu zhotovitel nemůže garantovat a negarantuje splnění závazných norem vztahujících se ke konstrukci a stabilitě těchto nadměrných pozic. Zhotovitel proto nenese odpovědnost za omezenou konstrukční způsobilost těchto nadměrných pozic vyhotovených na základě konstrukčních údajů dodaných objednatelem a požadavků objednatele.

Potvrzení této kalkulace je považováno za závaznou objednávku ze strany objednatele a stává se nedílnou součástí smlouvy.

Kalkulace smlouvy nahrazuje veškeré předchozí cenové nabídky vztahující se k předmětu této kalkulace a v případě jakýchkoli cenových rozporů mezi touto kalkulací a jakoukoli předchozí cenovou nabídkou platí cena uvedená v této kalkulaci.

VPO Protivanov, a.s., Boskovická 250, 798 48 Protivanov, IČO: 29001765, DIČ: CZ29001765, zapsána Krajským soudem v Brně oddíl B, vložka 5984

Kontakt na reklamační a servisní oddělení: tel. 582 399 453, e-mail: reklamace@vpo.cz, servis@vpo.cz.



VPO Protivanov  
podpis zhotovitele  
Dobrovského 23, 779 00 Olomouc  
IČ: 29001765, SIC: CZ2901765

Manahilová  
podpis objednatele



OBEC CHOLINA  
Cholín 52, 783 22  
obec@obeccholina.cz  
tel: 585 348 026  
iČo: 00299006 dič: cz00299006

Stanislav Kaláb  
T: +420 737 263 003 ■ E: kalab@vpo.cz

Johana Kmet'ová  
T: +420 737 263 005 ■ E: kmetova@vpo.cz

VPO Protivanov, a.s.  
Dobrovského 23, 772 00 Olomouc  
T: +420 585 230 040 ■ E: olomouc@vpo.cz  
[www.vpo.cz](http://www.vpo.cz)

VPO Protivanov a.s.  
vedoucí střediska  
Stanislav Kaláb  
kalab@vpo.cz 737 263 003

## VŠEOBECNÉ OBCHODNÍ PODMÍNKY 11/2018

Všeobecné obchodní podmínky (dále také jen „podmínky“) upravují pravidla dodávky výrobků a služeb z produkce VPO Protivanov, a. s., IČ. 29001765, se sídlem Boskovická 250, 798 48 Protivanov. Tyto podmínky tvoří nedílnou součást smlouvy o dílo a kupní smlouvy mezi VPO Protivanov, a.s. jako zhotovitelem a objednatel (dále také jen smlouva). Tyto podmínky 11/2018 nahrazují Všeobecné prodejní a dodací podmínky 05/2018. Platnost od 1. 11. 2018.

### I. CENOVÉ A PLATEBNÍ PODMÍNKY

1.1. Sjednaná cena zahrnuje vlastní cenu výrobku, zboží, příslušenství k výrobkům a prací bez DPH, jakož i případné náklady uvedené v kalkulaci smlouvy, která tvoří jako příloha ke smlouvě, nedílnou součástí Smlouvy o dílo nebo Kupní smlouvy. Cenová nabídka a kalkulace smlouvy je zpracována položkově dle uvedených nákladových hledisek. V případě rozdílů mezi cenovou nabídkou a kalkulací smlouvy platí údaje uvedené v kalkulaci smlouvy.

1.2. Jestliže po provedeném zaměření dojde v důsledku změny vstupních údajů (např. změna rozměrů výrobku, jeho členění či doplňků) ke zvýšení (snížení) rozsahu díla, upraví se v návaznosti na to i cena a objednatel je povinen takto zvýšenou (sníženou) cenu akceptovat a uhradit, a to i když k uvedené změně vstupních údajů dojde po podpisu smlouvy.

1.3. Právo vystavit vyúčtovací fakturu a nárok na zaplacení zůstatku sjednané ceny vzniká zhotoviteli provedením díla, nebo dodáním zboží. Provedením díla a dodáním zboží se rozumí předání sjednaného množství výrobků a služeb objednateli. Dílo se považuje za provedené i v případě, že má nepodstatné vady nebránící řádnému užívání díla. Nepodstatnými vadami se pro účely těchto podmínek a smluv podle nich uzavřených rozumí vady nebránící řádnému užívání díla a vady nepodstatné vzhledem k rozsahu díla. Takovéto vady pak nemají vliv na nárok zhotovitele na zaplacení ceny za dílo a budou odstraňovány v souladu s nároky z vad díla dle smlouvy a těchto všeobecných obchodních podmínek. Nepodstatné vady a nedodělky, které nebrání řádnému užívání díla v souladu s touto smlouvou, se nikterak nedotýkají nároku zhotovitele na zaplacení ceny za dílo a objednatel je v takovém případě povinen zaplatit sjednanou cenu. Odstranění vad díla je vyřizováno jako reklamační řízení.

1.4. Peněžité závazky objednatele se považují za zaplacené dnem příslušné příslušné částky na účet zhotovitele anebo dnem složení hotovosti v místě sídla zhotovitele či v místě jeho prodejního a zákazkového střediska.

### II. DODACÍ PODMÍNKY

2.1. Pro zahájení výroby a běh lhůty pro zhotovení díla je rozhodující datum zaplacení sjednané zálohy a doručení zhotoviteli objednatel (tj. Smlouvy o dílo, Kupní smlouvy, včetně všeobecných obchodních podmínek a kalkulace smlouvy).

2.2. Objednatel je oprávněn odstoupit od smlouvy v případě, kdy zhotovitel neprovede dílo ani v dodatečně přiměřeně lhůtě, kterou si obě strany odsouhlasily.

2.3. Pokud bude doba plnění ohrožena z důvodu vyšší moci (např. živelná pohroma, havárie, přerušení dodávek energie, stávká, úřední opatření), je zhotovitel povinen to bez zbytečného prodlení oznámit objednateli a dohodnout si s ním nový termín plnění. Jestliže v takovém případě splní zhotovitel svoji oznamovací povinnost, není v prodlení s provedením díla.

2.4. Zhotovitel splní svou povinnost provést dílo zhotovením výrobků, které jsou předmětem díla, předáním těchto výrobků objednateli v místě plnění a jejich montáží.

2.5. O předání předmětu díla se sepisuje předávací protokol (u Kupní smlouvy dodací list), který podepíše obě strany. Předání zboží může u Kupní smlouvy objednatel potvrdit i podpisem na výdejce vystavené zhotovitelem. Na objednatele přechází veškerá odpovědnost spojená s předáním díla i v případě, kdy převzetí díla provede osoba přítomná při montáži výrobků.

2.6. Pro případ, že klimatické podmínky neumožní realizaci díla (např. při velmi nízkých teplotách), bude dohodnut s objednatel nový termín plnění. V těchto případech se nejedná o prodlení zhotovitele ani objednatele.

2.7. Objednatel se zavazuje zajistit stavební připravenost, zejména připravenost stavebních otvorů, není-li dohodnuto jinak. Připravenost stavebních otvorů se rozumí takový stav, kdy zhotovitel bude moci bez dalších úprav přímo zahájit montáž výrobků. Součástí připravenosti je i zřetelné označení váhorysu na stavbě. Poruší-li objednatel svou povinnost zajistit stavební připravenost, posunuje se termín provedení díla o dobu, po kterou je objednatel v prodlení se zajištěním stavební připravenosti.

2.8. Objednatel se zavazuje po dobu provádění díla zajistit na své náklady napojení na rozvod elektrické energie o napětí 230 V a na vodovod. Pro výplně nebo jejich části, které není možno osadit z podlahy, je objednatel povinen zříditi konstrukci umožňující jejich bezpečné zabudování. Poruší-li objednatel svou povinnost zajistit napojení na rozvod elektrické energie nebo vodovod nebo povinnost zajistit konstrukci k bezpečnému zabudování výplní, posunuje se termín provedení díla o dobu, po kterou je objednatel v prodlení se splněním těchto povinností či některé z nich.

### III. ZÁRUČNÍ PODMÍNKY

3.1. Zhotovitel poskytuje na zboží záruku za jakost v následující délce:

- na plastová a hliníková okna a dveře, zimní zahrady, dřevěná okna a dveře, venkovní žaluzie a venkovní rolety po dobu 60 měsíců,
- na panely garážových vrat Home, Delta, Praktik a Excellent 120 měsíců
- na pohony garážových vrat Marantec a Somfy 60 měsíců
- na kování, parapety, sítě, žaluzie, ostatní výrobky, zboží a služby včetně prací po dobu 24 měsíců. Záruční doba začíná běžet od okamžiku předání zboží. V případě provádění opravy počíná záruční doba ve vztahu k opravované části díla běžet ode dne předání opraveného díla.

3.2. Jestliže je výrobek zhotoven na základě konstrukčních údajů objednatele, nenese zhotovitel záruku za jakost za takto stanovené rozměry výrobku a jimi omezenou konstrukční způsobilost, jakož i za takto stanovené členění jednotlivých prvků a způsob a směr jejich otvírání, jestliže jsou tyto parametry zadány objednatelem a jsou zřejmé z nákresu pozic v kalkulaci smlouvy. V takovém případě nenese zhotovitel ani

odpovědnost za jakékoli škody vzniklé objednateli nebo třetím osobám takovými výrobky či jejich omezenou konstrukční způsobilostí.

3.3. Ze záručního plnění je dále vyloučeno přirozené opotřebení výrobku, jakož i jeho poškození, které bylo způsobeno nedbalostí, neodborným nebo nešetřným zacházením ze strany objednatele či třetích osob.

3.4. V případě dalšího prodeje výrobku zaniká záruka za jakost a povinnosti ze záručního plnění.

3.5. Nedodržením podmínek a instrukcí vydaných zhotovitelem pro skladování, instalaci a údržbu výrobků ze strany objednatele nebo oprávněného vlastníka ztrácí objednatel nebo oprávněný vlastník nárok na záruku poskytovanou v souladu s ustanovením části III. Záruční podmínky. Rovněž v případě prodlení se zaplacením ceny větším jak 40 dnů ztrácí objednatel nebo oprávněný vlastník nárok na záruku za jakost poskytovanou v souladu s ustanovením části III. Záruční podmínky.

3.6. Objednatel zajistí na vlastní náklady přiměřeně zakrytí podlah nebo míst, které by mohly být mechanicky či jinak poškozeny při demontáži, montáži a zednickém zapravení výrobku, pokud nebylo sjednáno jinak. V případě, že objednatel tuto svoji povinnost nesplní, neodpovídá zhotovitel za jakékoli poškození při demontáži, montáži a zednickém zapravení výrobku.

3.7. Bude-li nefunkčnost výrobku odstranitelná pouhým seřízením výrobku v souladu s návodem pro používání výrobku, nejedná se o vadu plnění a případné odstranění této nefunkčnosti zhotovitelem nebude považováno za reklamaci, ale bude placeným servisním zákrokem. Ceny prací, náhradních dílů a materiálu budou účtovány dle cen zhotovitele aktuálních ke dni provedení takového zásahu a na vyžádání je zhotovitel objednateli sdělí.

### IV. REKLAMAČNÍ ŘÍZENÍ

4.1. Zhotovitel odpovídá za vady, jež má dílo v době jeho předání. Za vady díla, na něž se vztahuje záruka za jakost, odpovídá zhotovitel v rozsahu této záruky za jakost.

4.2. Objednatel je povinen oznámit případné vady díla písemně s uvedením čísla zakázky, čísla pozice v kalkulaci smlouvy a popisem reklamované vady na dané pozici.

4.3. Právo z vad díla nelze přiznat, jestliže objednatel neoznámí:  
a) zjevné vady (zejména množství doplňkového materiálu, poškrabané sklo, apod.) při předání díla,

b) samovolně prasklé sklo do 7 dnů po předání díla,

c) poškození podlah, interiéru, exteriéru při demontáži, montáži výrobku a zednickém zapravení, pokud nebylo písemně oznámeno do 2 dnů od předání díla.

4.4. Estetické vady výrobků jsou posuzovány ze vzdálenosti 1,5 m ve směru kolmém při zavěšení prvku, bez působení protisvětla (slunce). Vady, které nejsou zjevně patrné za těchto podmínek, nejsou uznatelné. Reklamaci lze uplatnit v případě, že brání řádnému užívání výrobku nebo znehodnocení jeho fyzickému stavu.

4.5. Za vadu se nepovažuje:

- vzájemně odlišný odstín okenního a dveřního příslušenství od odstínu profilu okna nebo dveří,

- odlišný odstín omítkového materiálu při zednickém zapravení,

- opadávání původního zdiva po montáži výrobku, případně zednickém zapravení,

- rozdílná zrnitost materiálu použitého při zednickém zapravení a materiálu původní omítky,

- poskytnutí spektrálních barev u izolačního dvojskla nebo trojskla

- kondenzace vlhkosti na izolačním skle mimo uzavřenou meziskelní dutinu,

- kondenzace vlhkosti s namrzáním vody na vnější straně izolačních trojskel, profilech a kování

- drobné odchylky u meziskelních přiček (viditelnost řezu) a rezonance přiček

- vady způsobené chybným seřízením výrobku, chybným nebo nedostatečným mazáním, čištěním a údržbou výrobků

- poruchy funkce elektricky ovládaných prvků způsobené nedostatky elektrických obvodů objednatele

- vady na výrobcích, které nějakým způsobem přesahují technické normy či standardy a byly vyrobeny na výslovné přání zákazníka (tento nestandard je uveden v kalkulaci smlouvy),

- tvarová odchylka profilů způsobené překrytím fóliemi či maskovacími páskami, které instaloval objednatel,

- vady způsobené v důsledku událostí majících původ ve vyšší moci - požáry, kroupy, záplavy, zemětřesení, vichřice, spady popelků, pylu, kyselých dešťů apod.,

- vlasové trhliny na zednickém zapravení

- nerovné hrany ostění, pokud takové byly již před vybouráním původního prvku

4.6. Reklamovatelné dále nejsou tato poškození (nejsou vadami):

-mechanická poškození vzniklá po předání díla či zboží.

-znehodnocení profilu vzniklé v důsledku pozdně odstraněné ochranné folie (folie je nutné odstranit do 1 měsíce od dodání).

- poškození vzniklá neodbornou montáží po okamžiku předání a převzetí díla nebo zboží (neodbornou montáží se rozumí především případ, kdy montáž prováděla jiná osoba než prodejce nebo jeho smluvní partner) nebo nebyla montáž provedena dle technologického postupu,

- poškození vzniklá používáním v podmínkách, které mohou nastolit fyzickou či chemickou nerovnováhu v návaznosti na vlastnosti stavby jako celku, například vady projektu a materiálů používaných na stavbě, v závislosti na specifických místních podmínkách, např. zvýšená prašnost, emise, vlhkost - způsobující kondenzaci vody a vodních par na sklech, rámech a kování,

- poškození vzniklá vlivem nevhodných mikroklimatických podmínek objektu, např. rosení skel, rámu či zdiva z interiéru (jedná se o běžný fyzikální jev, který vzniká zpravidla nedodržením hygieny výměny vzduchu), a s tím související poškození parapetů v důsledku působení kondenzátu a případný následný růst plísní atd.,

- barevný nesoulad stejných barev aplikovaných na různé materiály či různými technologiemi (profily, výplně, krytky kování atd.)

4.7. Reklamovatelné jsou vady, jež brání řádnému užívání zboží či díla a znehodnocují jeho fyzický stav.

4.8. Za vadu se dále u okenních a dveřních profilů nepovažuje

- mechanická poškození vzniklá po předání díla či zboží.

- Za reklamovatelnou vadu u hliníkových výrobků s povrchovou úpravou Elox nelze považovat tzv. extruzní čáry. Dále za reklamovatelnou vadu u hliníkových výrobků nelze považovat jakékoliv barevné vady na plastových izolátorech křídla a rámu.

- Nehomogenost dřeva. Dřevo je nehomogenní materiál, rozdíly v barvě a struktuře na povrchu dřeva jsou přirozenými vlastnostmi dřeva, a proto nemohou být důvodem k reklamaci, stejně tak přirozené vady dřeva jako smolníky atd.

- Vysprávký dřeva. Povolené vysprávký dřevěných profilů určených k povrchové úpravě lazurovacími a krycími laky jsou: výsrava lodičkou, tmelem.

4.9. Zákazník bere na vědomí, že jemu předloženy vzorník barev nebo vzorky výrobků na prodejních místech slouží k výběru odstínu lazury, avšak skutečný výsledný odstín lazury na dodaných výplních otvorů nemusí zcela přesně souhlasit s vybranou variantou. Jako reklamaci nelze uznat barevnou rozdílnost nového a dříve dodaného prvku. Lazura je vystavena ultrafialovému záření, které působí přes povrchovou úpravu až na lignin, který je součástí dřeva a vlivem UV záření tmavne. Za vadu nelze považovat viditelnost bezchybného délkového nastavení dřeva. Povrchová úprava u tropické dřeviny meranti může obsahovat na povrchu drobné bublinky či kráterky, které vznikají při nástřiku či v průběhu dozrávání povrchové úpravy. Nemají vliv na kvalitu a životnost povrchové úpravy a jejich výskyt není důvodem k reklamaci.

4.10 Za vadu se dále u skla nepovažuje:

- mechanická poškození vznikla po předání díla či zboží a rezonující meziskelní příčky.

- rozdílný odlesk a zabarvení sklovin u skel z různých dodávek při dodržení stejné obecné specifikace.

- nehomogenost skla. Sklo není ve své ploše homogenní materiál. Při osazení se rýsuji veškeré anomálie skla. Jedna se o technologické stopy na struktuře skla, které nebrání průhledu a tyto stopy nejsou vadami a nelze je reklamovat. Sklo se posuzuje v suchém stavu ze vzdálenosti 1,5 m. Dovolенý rozsah poškození na 1m<sup>2</sup> skla je tento: Bubliny a bodová poškození uzavřené průhledně do 0,6 mm bez omezení, nikoliv však ve slulcích, do 2 mm - 4 ks, do 3 mm - 2 ks, do 5 mm - 2 ks, uzavřené a neprůhledné nepovolují se. Kamínky nepovolují se. Škrábanec vlasové do 20 mm bez omezení nikoliv však ve slulcích do 50 mm - 7 ks, do 100 mm - 5 ks hrubé, nepovolují se. Vysvětlení pojmů: Škrábanec vlasový - ostré mechanické poškození povrchu skla ve tvaru čáry, zjistitelné jen zevrubnou prohlídkou (provádí se pod jakýmkoliv úhlem a z jakékoliv vzdálenosti). Škrábanec hrubý - ostré mechanické poškození povrchu skla ve tvaru čáry, k jejímž zjištění není třeba zevrubné prohlídky.

4.11. Parapety jsou dekorativní prvek a nejsou určeny k nadměrnému zatěžování. Za vadu se nepovažuje jakékoliv povrchové poškození vnějších i vnitřních parapetů vzniklé po předání zboží či díla, vadou není ani rozdílný odstín barev u dodávek v různých časových obdobích.

4.12. Za vadu se dále u žaluzií nepovažuje:

- částečné nebo celkové opotřebení výrobku

- nedoklápění lamel (při posouzení se vychází z pravidla, že skrz žaluzii nesmí být mezi lamelami při kolmém pohledu vidět na rovinu skla)

- rozdílnost doklápění lamel jednotlivých žaluzií

- mechanické poškození jednotlivých dílů žaluzií

- světelná netěsnost po stranách žaluzie mezi lamelami a zasklívací lištou, pokud nepřesahuje max. přípustnou toleranci 5 mm (měřena nejmenší vzdálenost lamela - zasklívací lišta). Žaluzie nejsou určeny k celkovému zatemnění (pokud se nejedná o speciální zakázku, kde je to uvedeno).

- šikmý chod v horizontální rovině. Maximální rozdíl výšek v místě pásky je dán hodnotou +/- 5 mm

4.13. Za vadu se dále u sítí nepovažuje částečná netěsnosti sítě na straně srazu v horní a dolní části dvoukřídelného okna (u štulpu) a mezera menší nežli 2 mm mezi přítlačnou plochou (rámu, kartáče, těsnění) sítě a rámem okna.

4.14. Délka vodičích lišt venkovních rolet standardně končí na spodním okraji rámu okna a nedosahují na venkovní parapet, pokud si zákazník jiné provedení smluvně neobjednal.

4.15. Dojde-li k následnému ovlivnění funkčnosti výrobku vlivem znečištění kování (např. při zednickém zapravení, nevhodných okolních podmínkách užívání) nebo neodbornou montáží třetí osobou, nebude reklamáce zhotovitelem uznána.

4.16. V případě uznání reklamáce z titulu odpovědnosti za vady zboží, odstraní zhotovitel vady jedním z těchto způsobů:

- odstraněním vady

- náhradní dodávkou za chybějící nebo vadné zboží

- přiměřenou slevou z ceny díla

Objednatel je oprávněn si zvolit jeden z těchto způsobů odstranění vady, tuto svoji volbu není oprávněn následně měnit.

4.17. Uplatnění případné reklamáce nemá odkladný účinek na povinnosti objednatele zaplatit dílo nebo zboží v plné výši a ve stanovené nebo sjednané lhůtě placení.

4.18. Uplatňování dalších nároků souvisejících s reklamovaným výrobkem není možné. Odpovědnost zhotovitele za vady je vždy limitována hodnotou dodaného zboží.

## V. ZAMĚŘENÍ, DEMONTÁŽ, MONTÁŽ A ZEDNICKÉ ZAPRAVENÍ

5.1. Zaměření zahrnuje:

a) určení výrobních rozměrů odvozených od velikosti stavebního otvoru s přihlédnutím k závazným doporučením výrobce profilových systémů. Výrobním rozměrem se rozumí výška a šířka okenního (dveřního) prvku stanovená při zaměření stavebního otvoru zhotovitelem. Zhotovitel garantuje pouze takové výrobní rozměry, které byly zaměřeny pracovníkem zhotovitele.

b) je-li výrobní rozměr stanoven jiným způsobem (např. je-li výrobní rozměr zaměřen objednatelem anebo je-li stanoven výrobní rozměr dle údajů objednatele o velikosti stavebního otvoru, když tento stavební otvor není dosud připraven), přechází garance za výrobní rozměr na objednatele.

5.2. Demontáž zahrnuje:

a) odstranění (vybourání) původních okenních (dveřních) prvků, původní okenní a dveřní prvky nebudou zachovány, pokud není smluvně sjednáno jinak.

c) „hrubý úklid“ bez odvozu suti.

5.3. Montáž zahrnuje:

a) dopravu výrobků do místa plnění za podmínek sjednaných ve smlouvě

b) usazení a ukotvení nových oken a dveří do připravených otvorů

c) aplikaci polyuretanové pěny (bez jejího ořezání),

d) kontrolu funkčnosti výrobků, jejich seřízení a předvedení objednateli.

5.4. Zednické zapravení zahrnuje:

a) zapravení špalet vnitřního ostění a nadpraží, vnitřních a venkovních parapetů

(pokud jsou součástí dodávky) odpovídajícím materiálem (pokud není sjednáno jinak),

b) zapravení plochy ostění na hranu původního ostění.

## VI. ZÁSADY SPRÁVNÉHO UŽÍVÁNÍ A ÚDRŽBY

6.1. Výrobky nepoužívat k uzavření nevyzrálých staveb při používání mokřích procesů (hrubých omítek, betonových podlah, apod.)

6.2. Do jednoho měsíce po montáži výrobků, je nutné odstranit z povrchu profilů ochranou folii.

6.3. Zamezit znečištění kování a ucpání odtokových drážek v dolní části rámu, zejména při dokončovacích pracích na fasádách a ostěních.

6.4. Kování minimálně 1x ročně kompletně promazat dle návodu k obsluze a údržbě, který je k dispozici na webových stránkách zhotovitele.

6.5. Neotvírat štulpové dveře v uzamknutém stavu uvolněním štulpového zavírače.

6.6. Při zamykání nebo odemykání dveří nestlačovat zároveň kliku a otáčet klíčem.

6.7. Nenechávat otevřené křídlo okna nebo dveří v zamčeném stavu.

6.8. Rámy a křídla oken a dveří ošetřovat běžnými čistícími prostředky pro domácnost. V žádném případě nesmí být použity abrazivní čistící píský a emulze, dále nesmí být použita čistidla na bázi organických rozpouštědel nebo s obsahem kyselin.

6.9. Křídla oken a dveří nesmí být vystavena přídavným zatížením.

6.10. Křídla oken a dveří se nesmí otevírat tak, aby docházelo ke kontaktu profilu křídla s ostěním.

6.11. Mezi křídlo a rám se při otevření nesmí vkládat žádné předměty.

6.12. Otvorové výplně musí být v uzavřeném stavu tak, aby nemohlo dojít k vypadnutí dětí nebo starších osob. U těchto uživatelů zajistěte dozor.

## VII. SPOLEČNÁ USTANOVENÍ

7.1. Zhotovitel a objednatel se dohodli, že objednatel nabude vlastnické právo teprve až úplným zaplacením sjednané ceny.

7.2. Objednatel nesmí bez předchozího písemného souhlasu zhotovitele přenechat, převést či postoupit na žádnou třetí osobu jakoukoli svoji povinnost, nebo právo vyplývající ze smlouvy či její části.

7.3. Objednatel odpovídá za škodu, kterou by způsobila případná nepravdivost či nepřesnost prohlášení učiněných v této části nebo porušení zde uvedených či jakýchkoli jiných povinností ze smlouvy.

7.4. V případě, že objednatel je spotřebitelem dle příslušných právních předpisů, jsou veškerá ustanovení Kupní smlouvy, Smlouvy o dílo nebo těchto podmínek, která se odchylojí od zákona v neprospěch objednatele vůči tomuto objednateli neúčinná.

7.5. V případě, že objednatel je spotřebitelem dle příslušných právních předpisů, a dojde mezi společností VPO Protivanov, a.s. a objednatelem ke spotřebitelskému sporu, který se nepodaří vyřešit dohodou, bere tímto objednatel na vědomí, že je oprávněn podat návrh na mimosoudní řešení takového sporu k určenému subjektu mimosoudního řešení spotřebitelských sporů, kterým je Česká obchodní inspekce, Ústřední inspektorát - oddělení ADR, Štěpánská 15, 120 00 Praha 2, e-mail: adr@coi.cz, web: adr.coi.cz.

V ..... dne 30.7.2019

Objednatel



OBEC CHOLINA  
Cholina 52, 783 22  
obec@obeccholina.cz  
tel: 585 348 026

ico: 00299006 dic: cz00299C06

V ..... dne 30.7.2019

VPO Protivanov

VPO Protivanov, a.s.  
Dobrovského 23, 779 00 Olomouc  
IČ: 29001765, DIČ: CZ29001765

Zhotovitel  
VPO Protivanov a.s.

vedoucí střediska  
Stanislav Kaláb

## Čestné prohlášení - pro poskytnutí snížené sazby DPH

Toto čestné prohlášení se potvrzuje za účelem uplatnění snížené sazby daně z přidané hodnoty.

Já níže podepsaný ..... paní Marraťi Lová' ..... tímto prohlašuji, že plastové výrobky uvedené v zakázce číslo ..... 00191d1 ..... budou nedílnou součástí:

Parcelní číslo podle právních předpisů upravujících KATASTR NEMOVITOSTÍ

PARCELNÍ ČÍSLO: .....

ČÍSLO POPISNÉ: ..... 52 .....

### Sazba daně u dokončené stavby pro bydlení nebo dokončené stavby pro sociální bydlení § 48

Podle odst. 1 se uplatní snížená sazba daně ve výši 15 % při poskytnutí stavebních nebo montážních prací provedených na dokončené stavbě, pokud se jedná o stavbu pro bydlení nebo stavbu pro sociální bydlení. Jedná se tedy prakticky zejména o stavební a montážní práce prováděné při stavebních opravách, údržbě, modernizacích a rekonstrukcích.

Podle odst. 2 se stavbou pro bydlení pro účely DPH rozumí zejména stavba bytového či rodinného domu podle podle právních předpisů upravujících katastr nemovitostí. Stavbou pro bydlení je také stavba, která slouží k využití stavby bytového nebo rodinného domu a je zřízena na pozemku, který tvoří funkční celek s touto stavbou bytového domu nebo rodinného domu, takovou stavbou může být např. oplocení, studna, garáž, bazén, kůlna, zahradní altán apod. Stavbou pro sociální bydlení je dále obytný prostor (místo dřívějšího pojmu – byt). V návaznosti na definici obytného prostoru se jako stavba pro sociální bydlení vymezuje místo dřívějšího pojmu – příslušenství bytu- pojem místnost užívaná spolu s obytným prostorem. Tato místnost se nachází ve stejné stavbě pevně spojené se zemí. Touto místností může být např. garáž, která se nachází v bytovém domě, ve kterém je obytný prostor, nebo komora či sklepní kóje v bytovém domě.

DPH 15%       DPH 21%

### Sazba daně u výstavby nebo dodání stavby pro sociální bydlení § 49

Podle odst. 1 se uplatní snížená sazba daně ve výši 15% při poskytnutí stavebních a montážních prací spojených s výstavbou stavby, která je stavbou pro sociální bydlení.

Podle odst. 2 se uplatní snížená sazba daně také při poskytnutí stavebních a montážních prací, kterými se stavba nebo prostor mění na stavbu pro sociální bydlení.

Podle odst. 3 se první snížená sazba uplatní u dodání – stavby pro sociální bydlení, pozemku, jehož součástí není jiná stavba než pro sociální bydlení, práva stavby, jednotky, která nezahrnuje jiný prostor než obytný prostor pro sociální bydlení.

DPH 15%       DPH 21%

Stavbami pro sociální bydlení se rozumí (výběr příslušného druhu stavby označte křížkem)

- Stavba bytového domu v němž není obytný prostor s podlahovou plochou přesahující 120 m
- Stavba rodinného domu jehož podlahová plocha nepřesahuje 350 m<sup>2</sup>
- Obytný prostor pro sociální bydlení
- Ubytovací zařízení pro ubytování příslušníků bezpečnostních sborů nebo ubytování státních zaměstnanců
- Stavba určená pro použití zařízením sociálních služeb poskytující pobytové zařízení podle zákona o sociálních službách
- Školská zařízení pro výkon ústavní výchovy nebo ochranné výchovy a pro preventivně výchovnou péči
- Internáty škol samostatně zřízených pro žáky se zdravotním postižením
- Dětské domovy pro děti do 3 let věku
- Speciální lůžková zařízení hospicového typu
- Domovy péče o válečné veterány
- Jiná stavba, která slouží k využití uvedených staveb a je zřízena na pozemku, se kterými tvoří funkční celek

Svým podpisem potvrzuji správnost uvedených údajů, pokud bych záměrně uvedl(a) údaje nesprávně, vystavuji se riziku doplatku DPH

v CHOLINĚ ..... dne 30.7.2019 .....

Marraťi Lová'

podpis



OBEC CHOLINA  
Cholina 52, 783 22  
obec@obeccholina.cz  
tel: 585 348 026

ico: 00299006 di: cz00299006

